

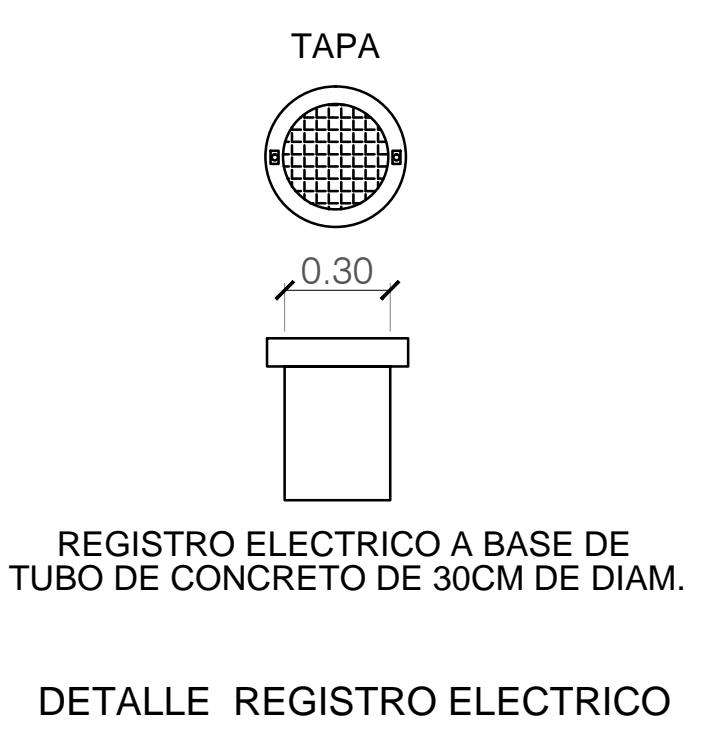

UBICACIÓN

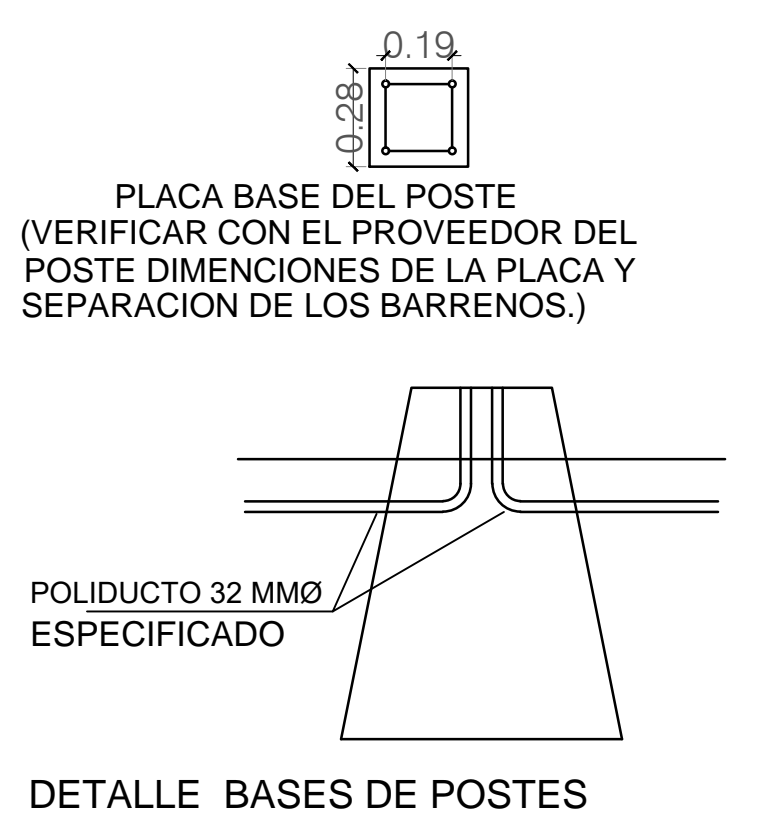
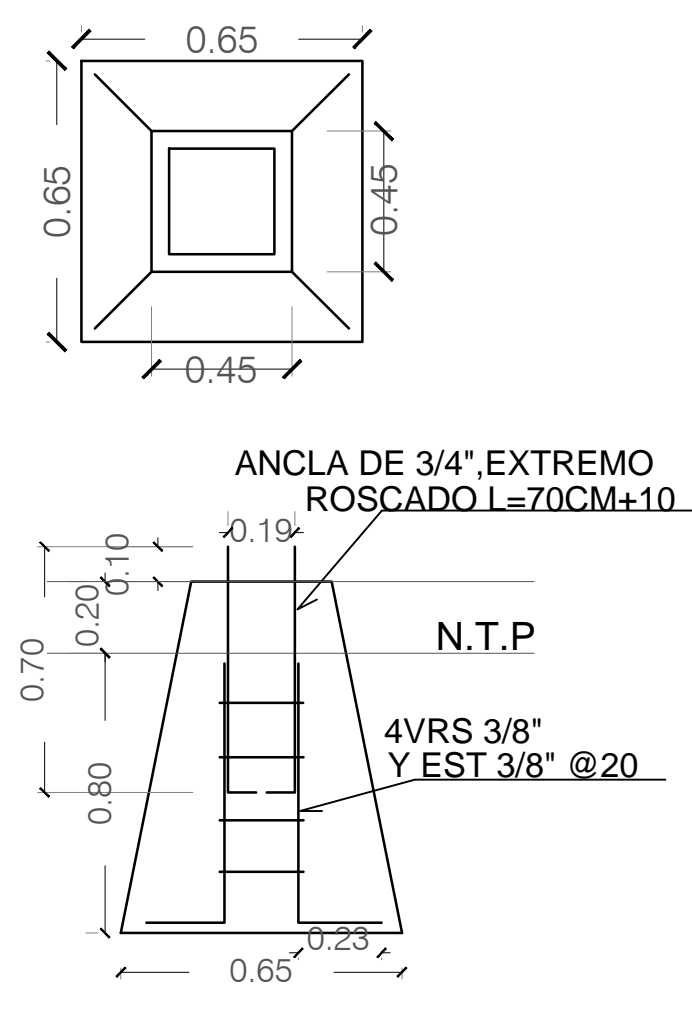
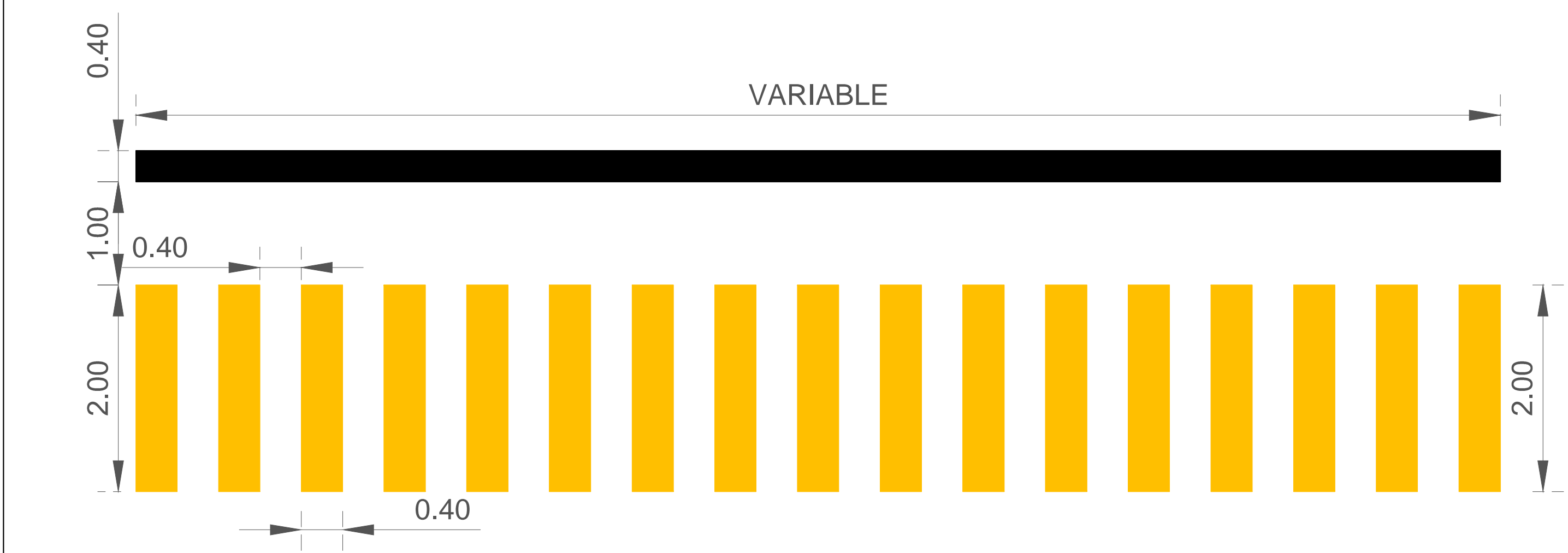
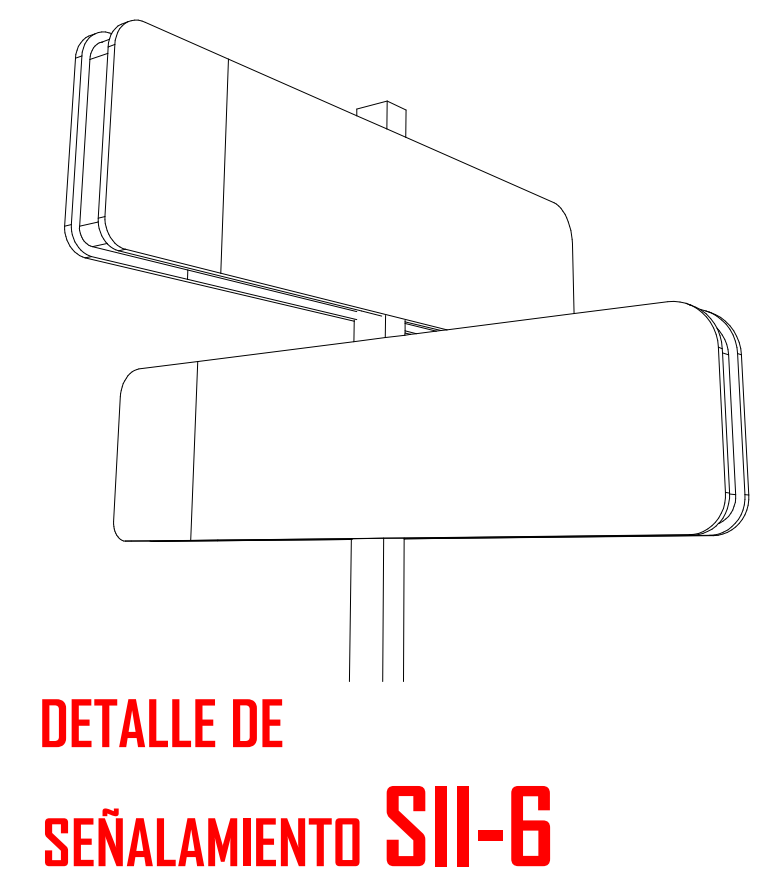
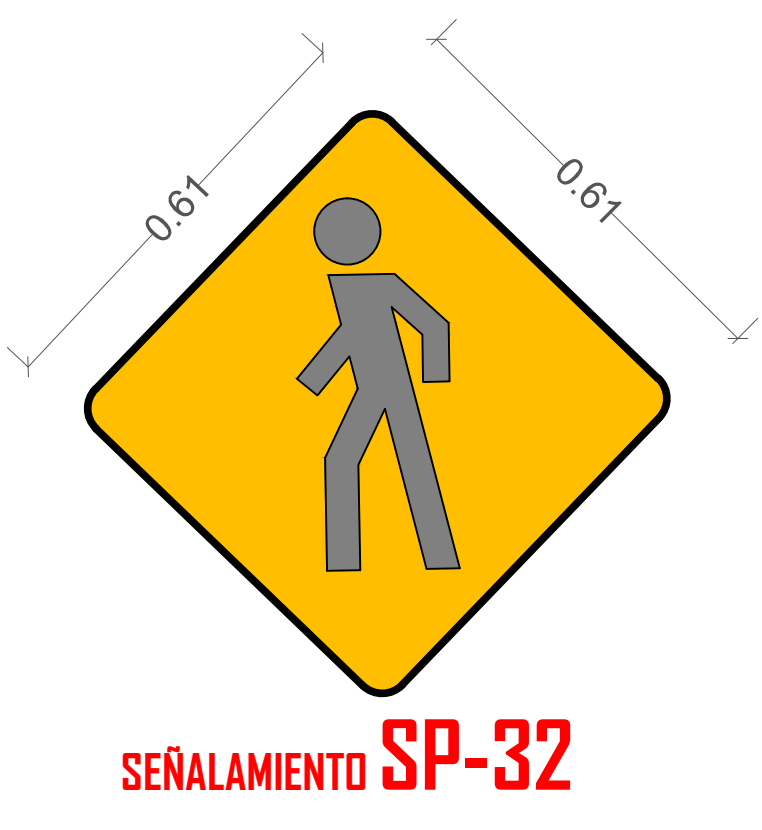
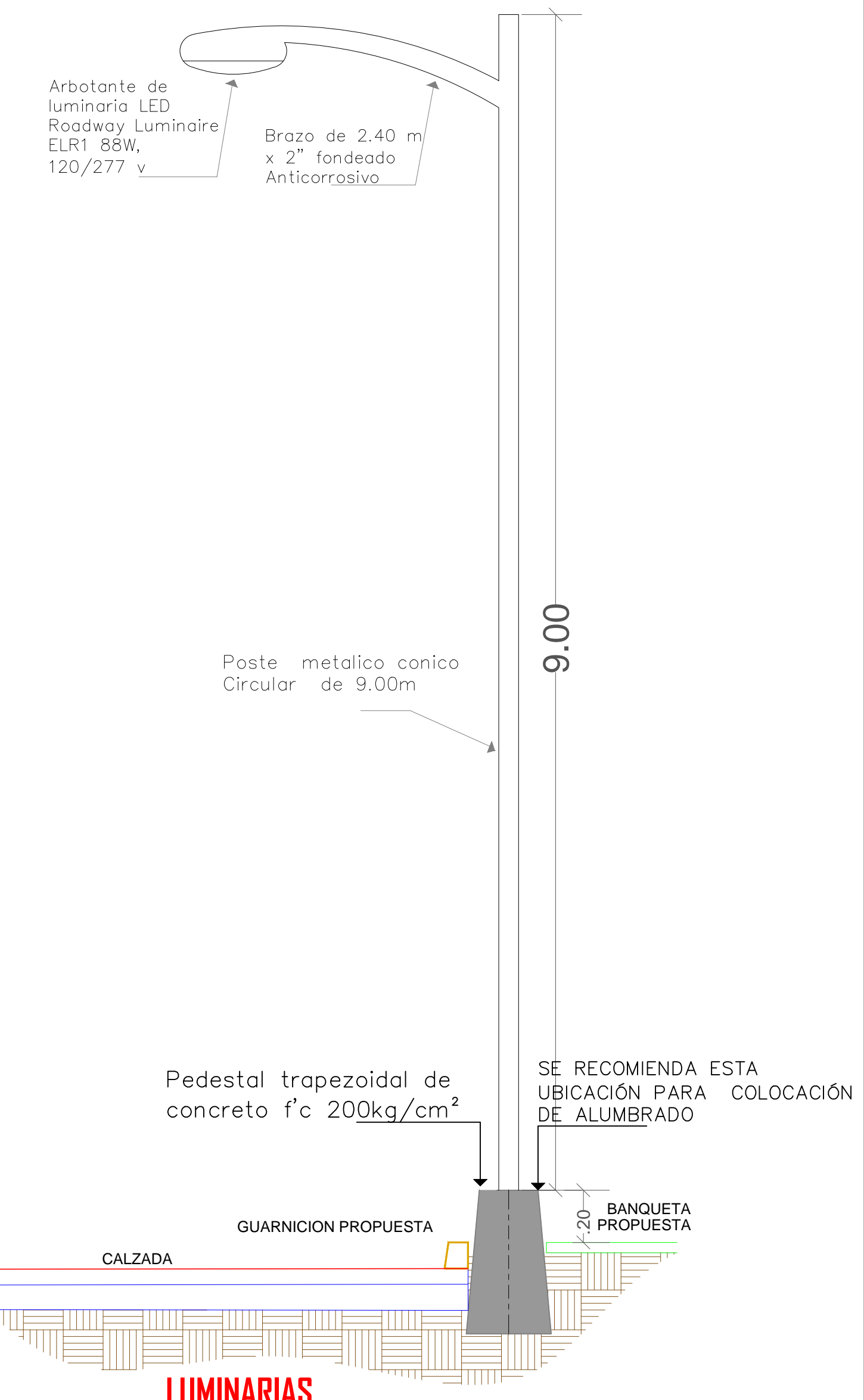
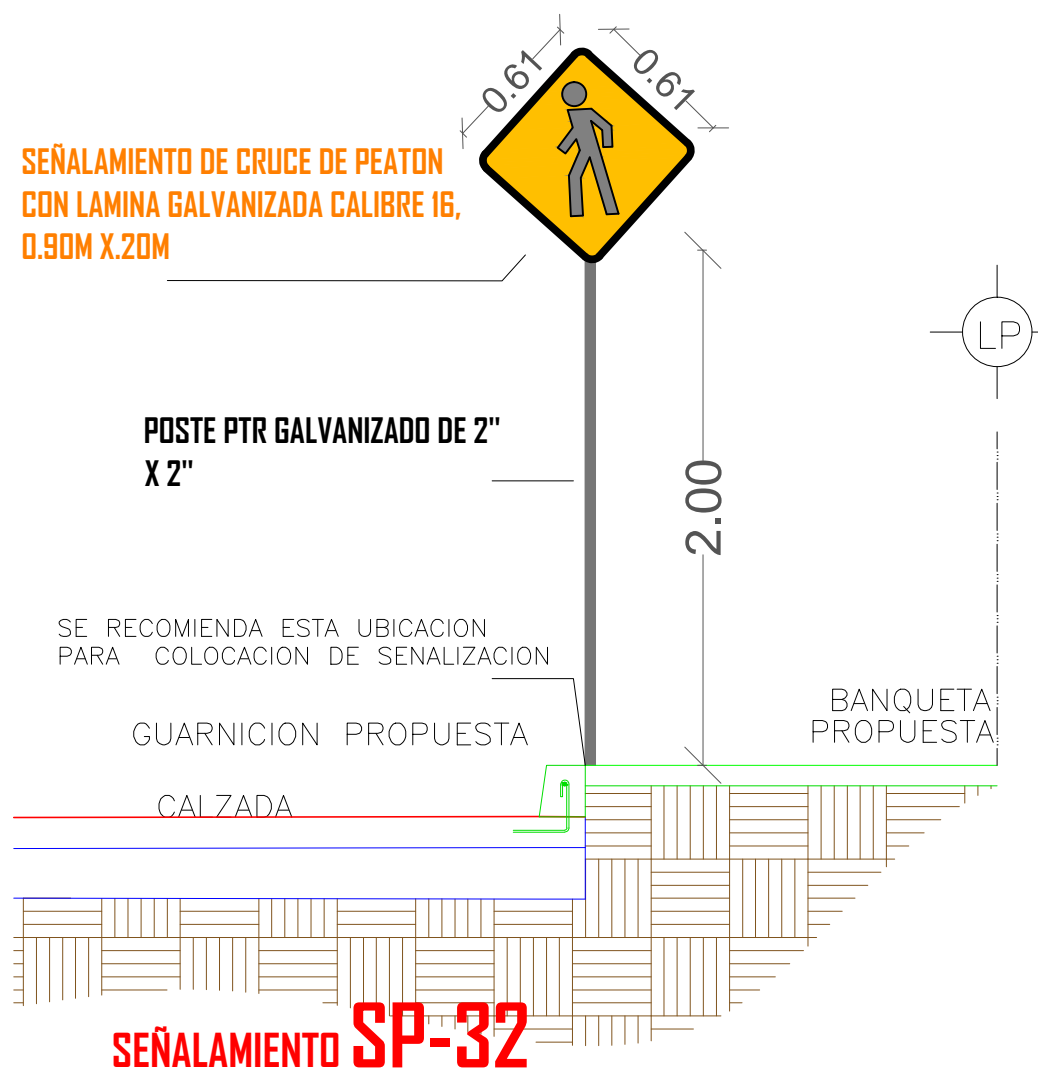
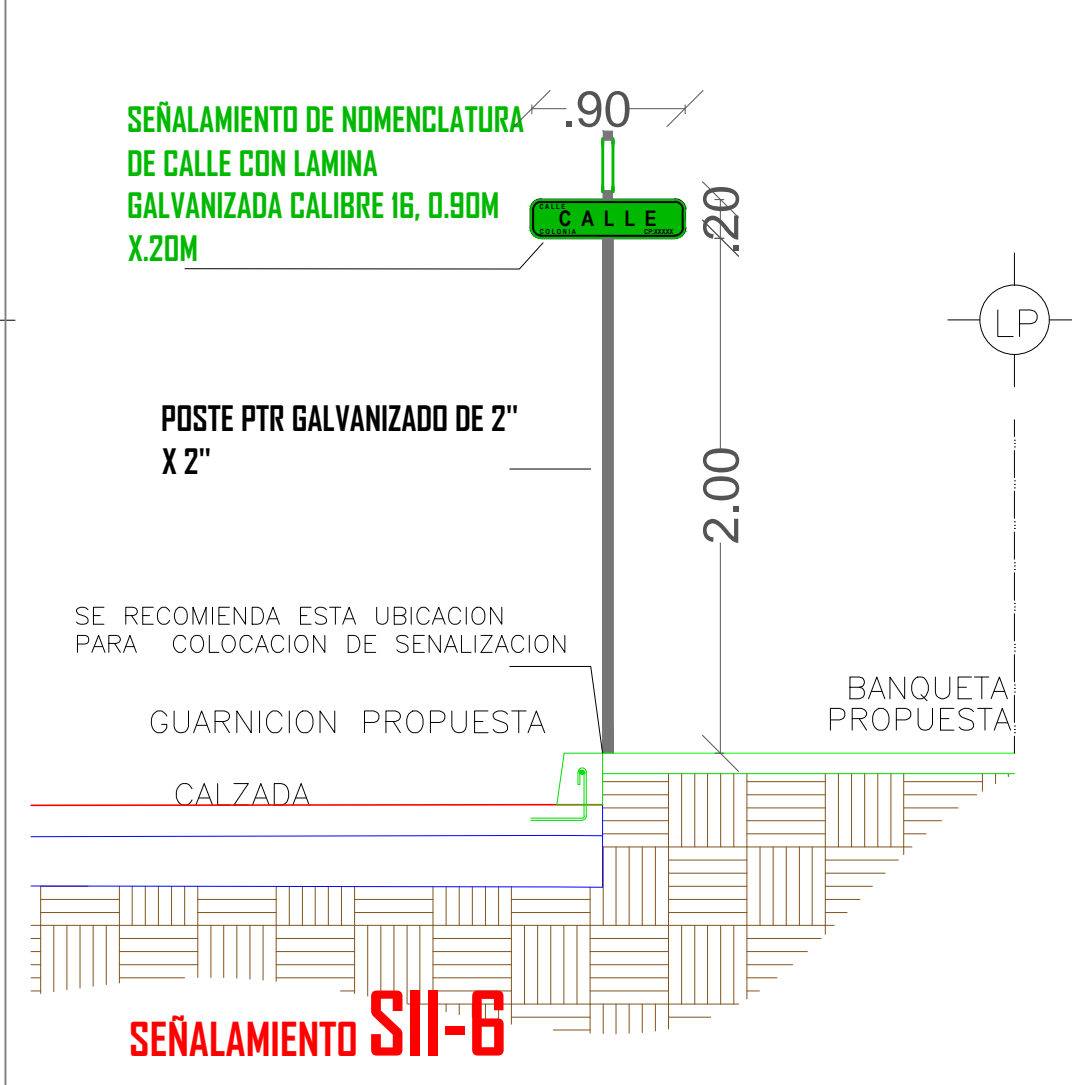
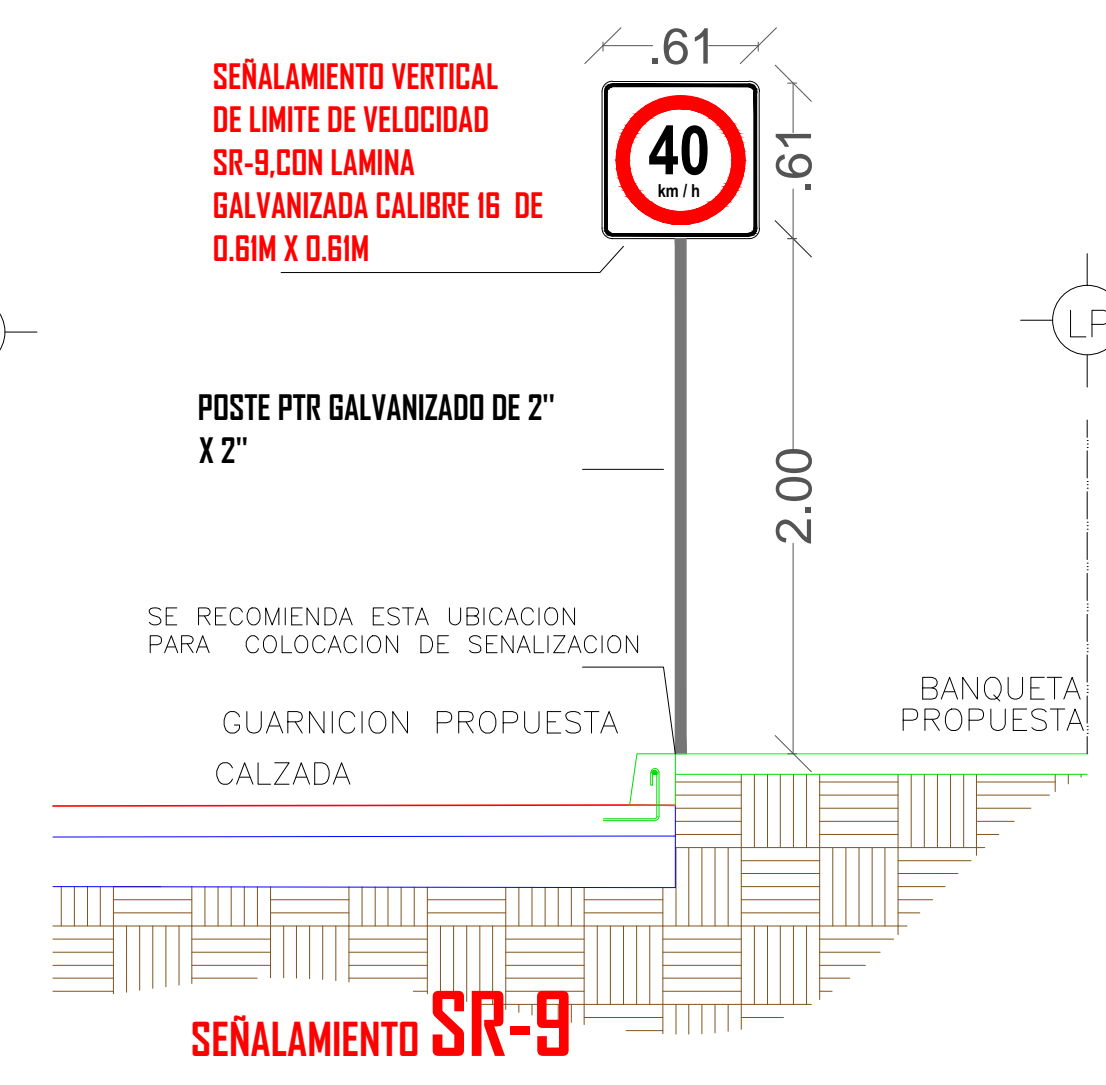
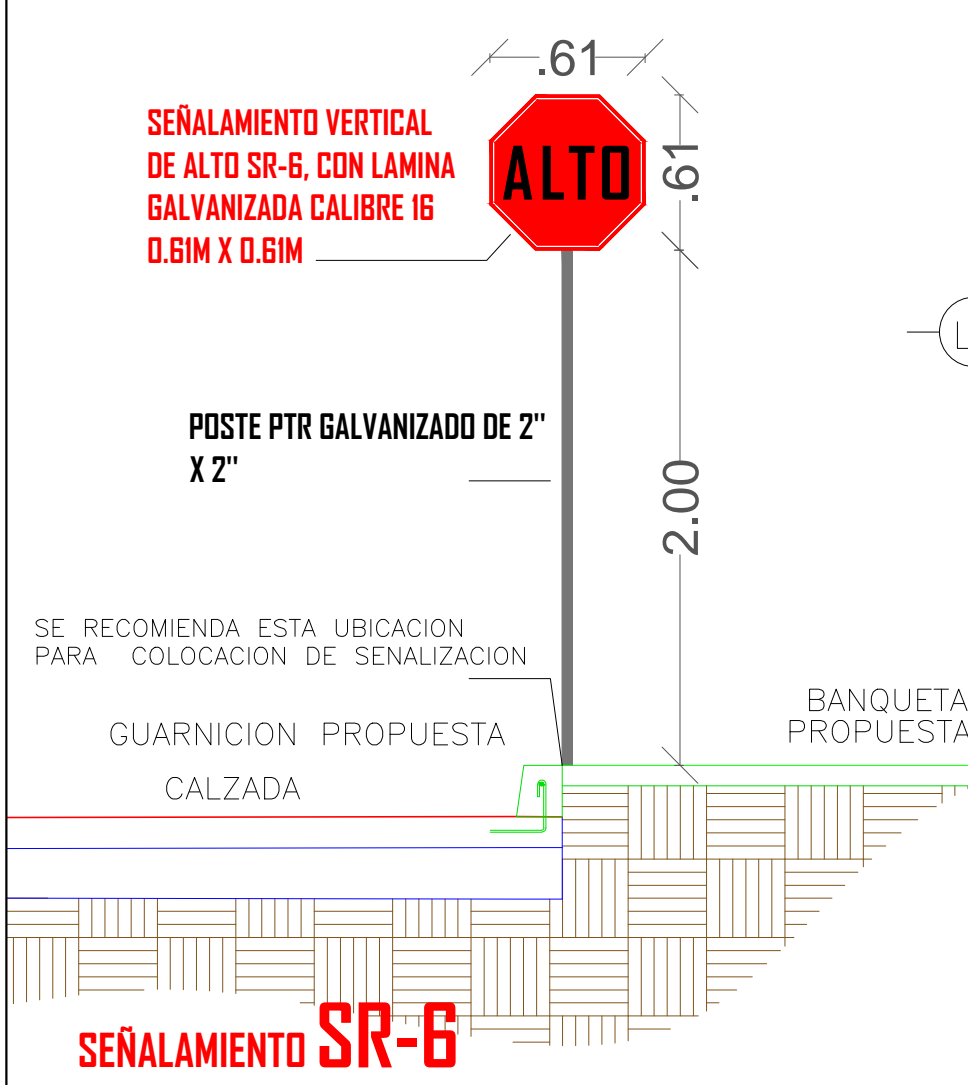

SIMBOLOGIA

M-6	RAYA DE ALTO LINEA DE ALTO CON LAMINA GALVANIZADA ELABORADA EN ARBOL DE LINEA DE CALIBRE 16 CON PROTECCION TERMOPLASTICA COLOR BLANCO CON PUNTALES EN BOMBILLEROS.
M-7.1	RAYA PARA CRUCE DE PEATONES (VALORES PREDEFINIDOS) LINEA PARA CRUCE DE PEATONES EL ANCHO DEL LINEA DE 0.61M OBTIENE CONFORME A LOS ESTANDARES DE TAMAULIPAS PARA PEATONEROS EN CRUCE DE PEATONEROS EN CRUCE DE PEATONEROS EN CRUCE DE PEATONEROS.
M-1.1	RAYA SEPARADORA DE SENTIDOS DE CIRCULACION LINEA CONTINUA SEPARADORA PARA SEPARACION DE SENTIDOS CON ANCHO DEL LINEA DE 0.61M OBTIENE CONFORME A LOS ESTANDARES DE TAMAULIPAS PARA SEPARACION DE SENTIDOS EN SEPARACION DE SENTIDOS EN SEPARACION DE SENTIDOS.
CALLE	NOMENCLATURA DE CALLE SI-6
ALTO	SEÑAL DE ALTO SR-6
40	LIMITE DE VELOCIDAD SR-9
PEATONEROS	CRUCE DE PEATON SP-32
LUMINARIA	LUMINARIA PROPUESTA
---	CANALIZACION SUBTERRANEA
REGISTRO	REGISTRO ELECTRICO
COMETIDA	COMETIDA ELECTRICA

R. AYUNTAMIENTO DE REYNOSA, TAM.
SECRETARÍA DE OBRAS PÚBLICAS, DESARROLLO URBANO Y MEDIO AMBIENTE

OBRA: PAVIMENTACION HIDRAULICA DE LA CALLE
SEGUNDA

PLANO: SEÑ-002
FECHA: SEPTIEMBRE 2017

UBICACION: ENTRE CALLES CENTRAL Y AV. LOS PINOS
COLONIA: GRANJAS ECONOMICAS DEL NORTE
CIUDAD: REYNOSA, TAMAULIPAS.

SECRETARIO DE OBRAS PÚBLICAS, DESARROLLO URBANO Y MEDIO AMBIENTE

ARQ. EDUARDO LÓPEZ ARIAS
SUB SECRETARIO DE OBRAS PÚBLICAS, Y CONSTRUCCIÓN

ING. LEOPOLDO RODRIGUEZ SARMIENTO

DIRECCION DE PROYECTOS:

ING. ERICK MOJICA CASTRO
JEFE DE INFRAESTRUCTURA Y VALIDAD

PROYECTO

ING. CINTHIA PEREZ SOSA
ARQ. JESUS RIVERA C.