

UBICACIÓN

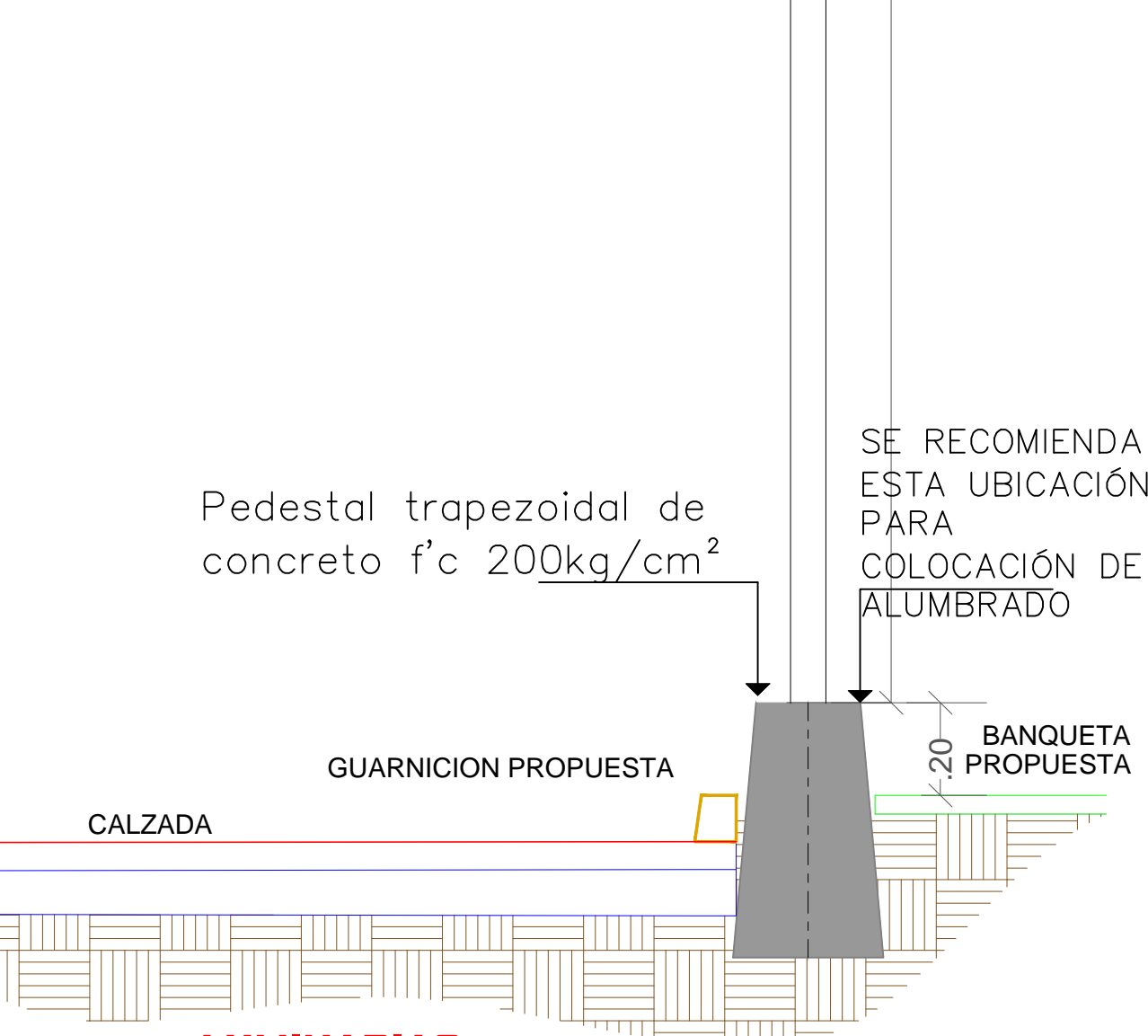

SIMBOLOGIA SEÑALIZACION		SIMBOLOGIA LUMINARIA	
	NOMENCLATURA DE CALLE SII-6		LUMINARIA PROPUESTA
	SEÑAL DE ALTO SR-6		CANALIZACION SUBTERRA
	LIMITE DE VELOCIDAD SR-9		REGISTRO ELECTRICO
	CRUCE DE PEATON SP-32		ACOMETIDA ELECTRICA
	ESTRECHAMIENTO ASIMETRICO SP-21		
	LUMINARIA EXISTENTE		

SIMBOLOGIA	
M-6	RAYA DE ALTO LINEA DE ALTO CON UNA LONGITUD VARIABLE. EL ANCHO DE LINEA DE 0.40 M CON PINTURA TERMOPLASTICA COLOR BLANCO CON APLICACION EN MICROESFERA.
M-7.1	RAYA PARA CRUCE DE PEATONES (VIALIDADES PRIMARIAS) LINEAS PARA CRUCE DE PEATONES EL ANCHO DE LINEA DE 0.40 M CON UNA LONGITUD VARIABLE Y SEPARACION DE 0.40 M CON PINTURA TERMOPLASTICA COLOR AMARILLO CON APLICACION EN MICROESFERA.
M-1.1	RAYA SEPARADORA DE SENTIDOS DE CIRCULACION LINEA CONTINUA: SENALA PARA SEPARACION DE SENTIDOS CON ARROYO VIAL HASTA DE 6.00 M CON 10 CM DE ANCHO CON PINTURA TERMOPLASTICA COLOR AMARILLO CON APLICACION EN MICROESFERA.

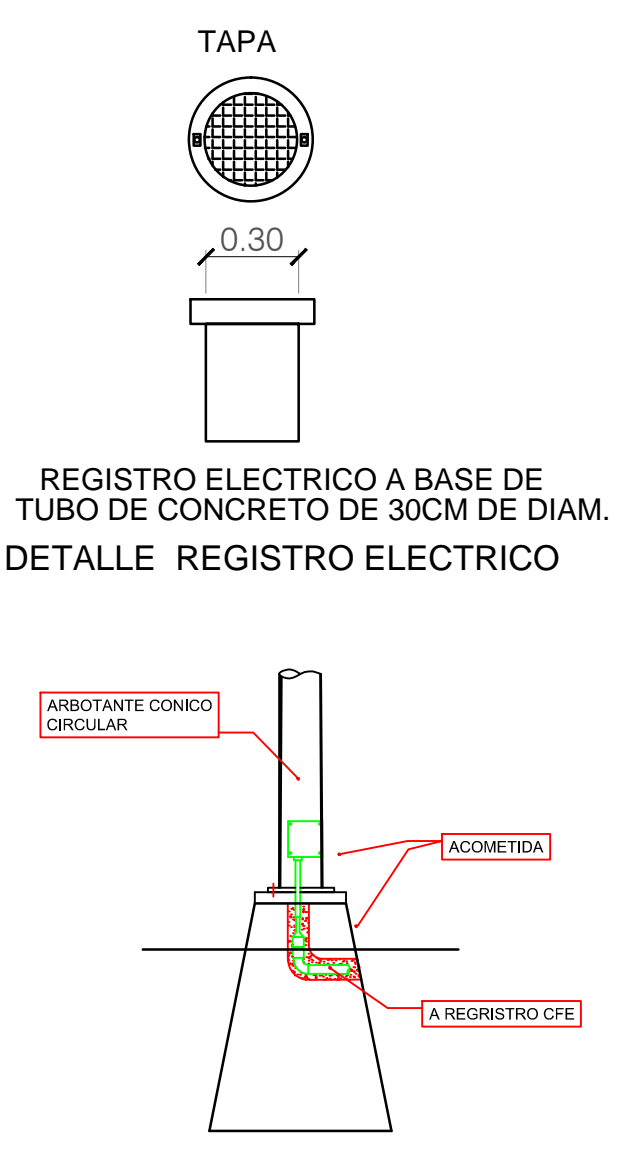
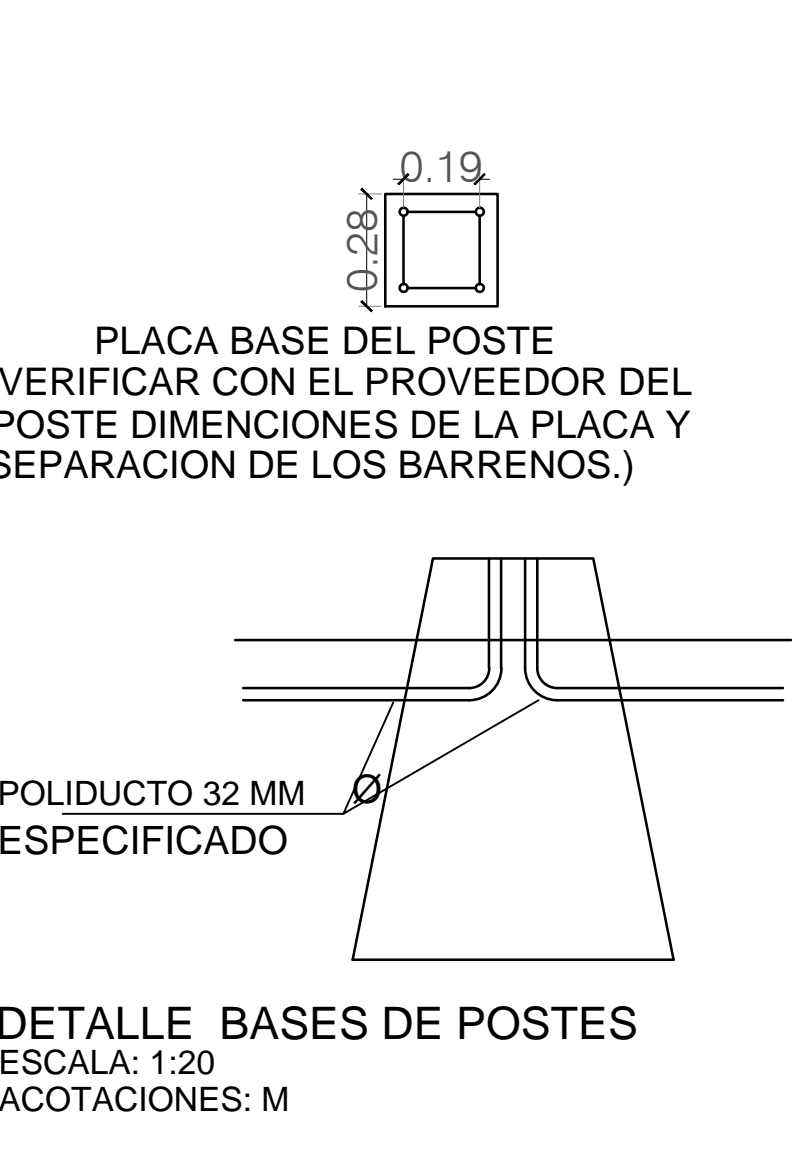
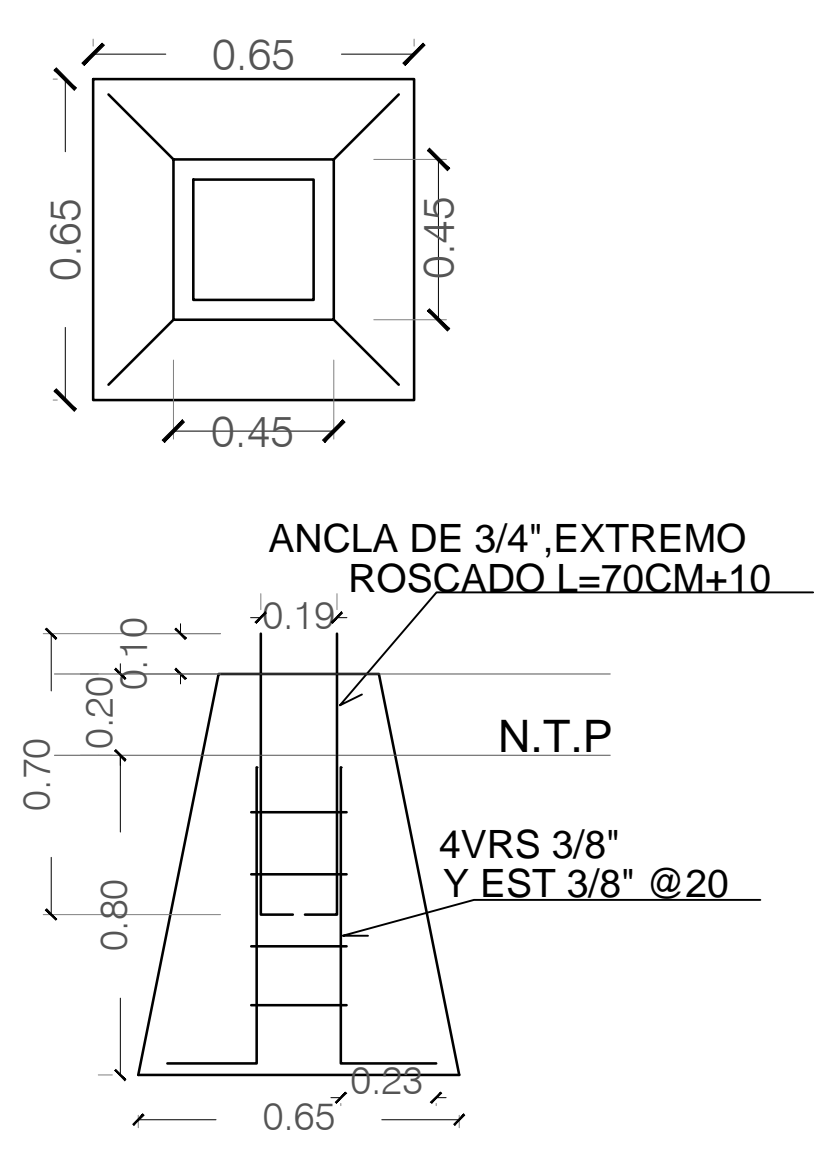
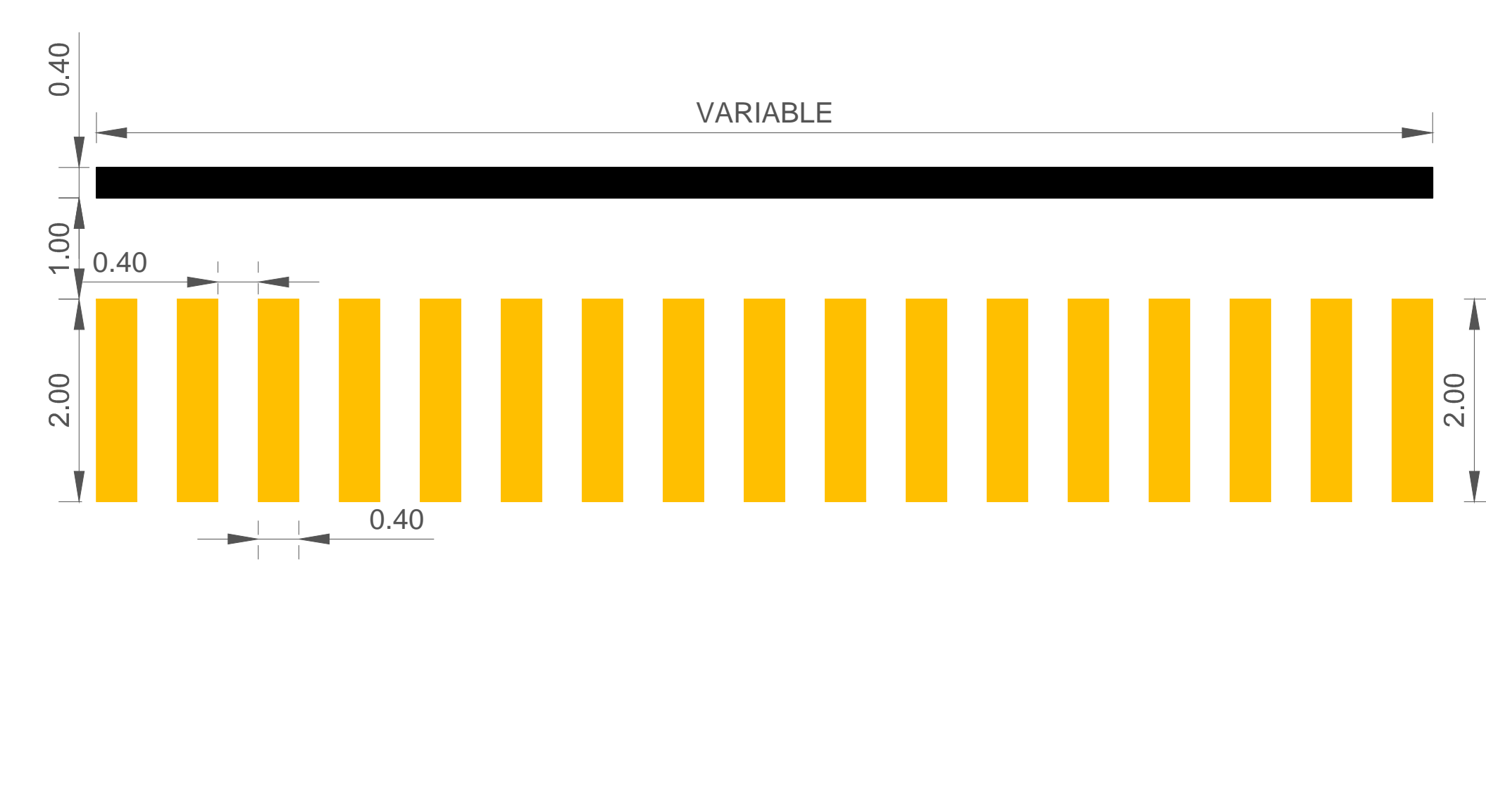
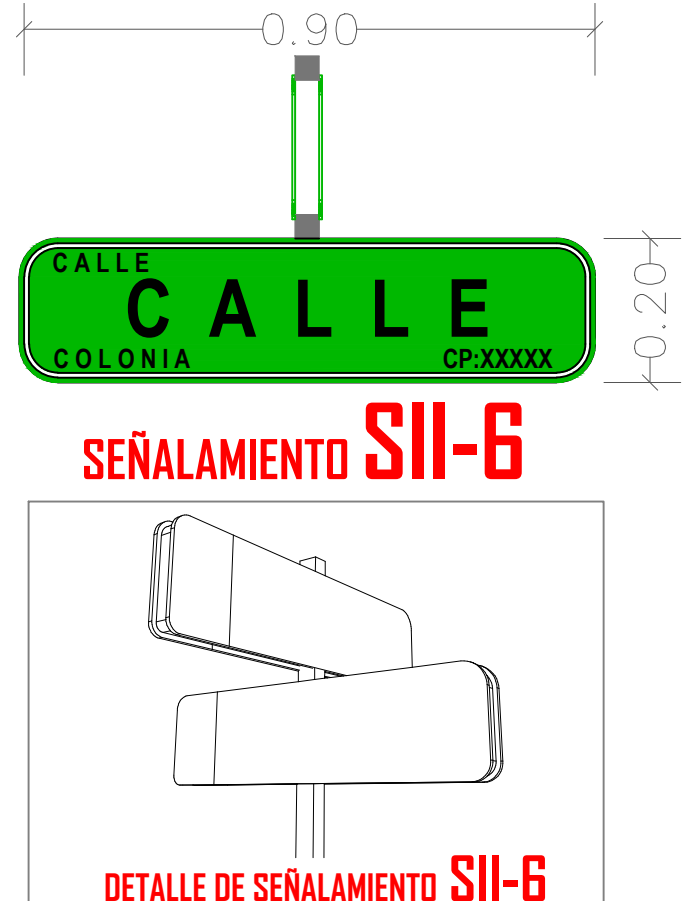
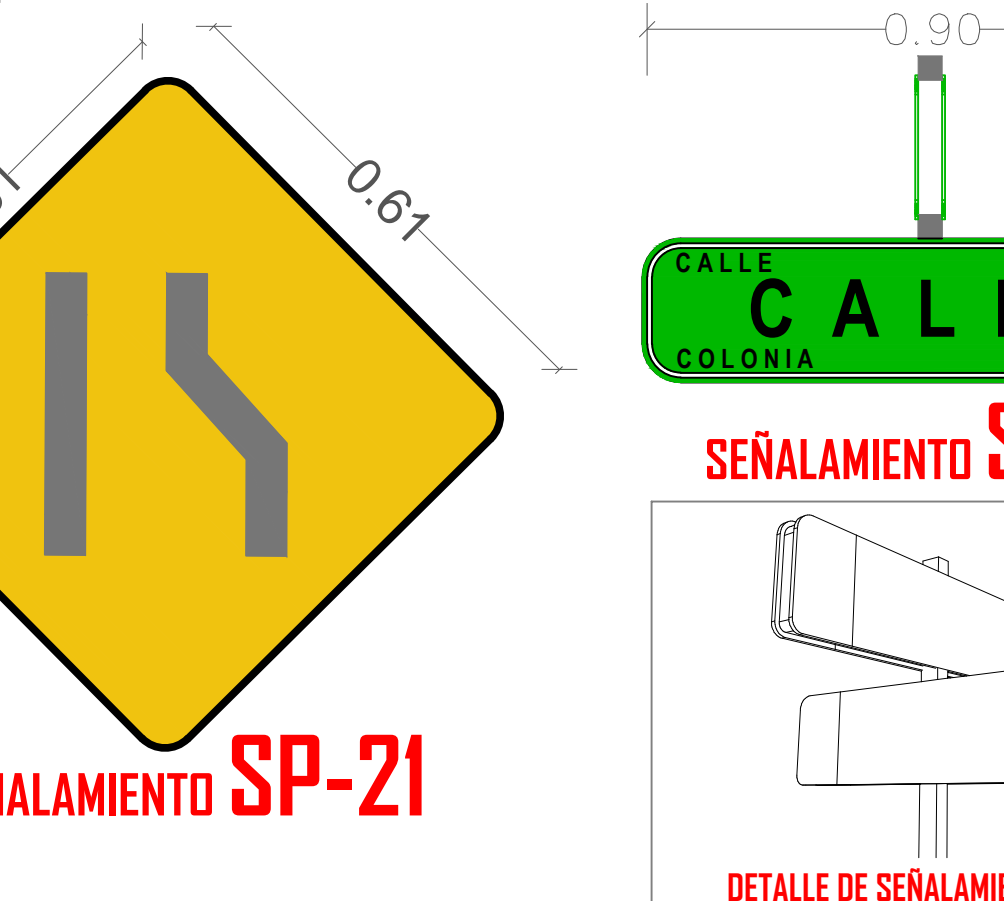
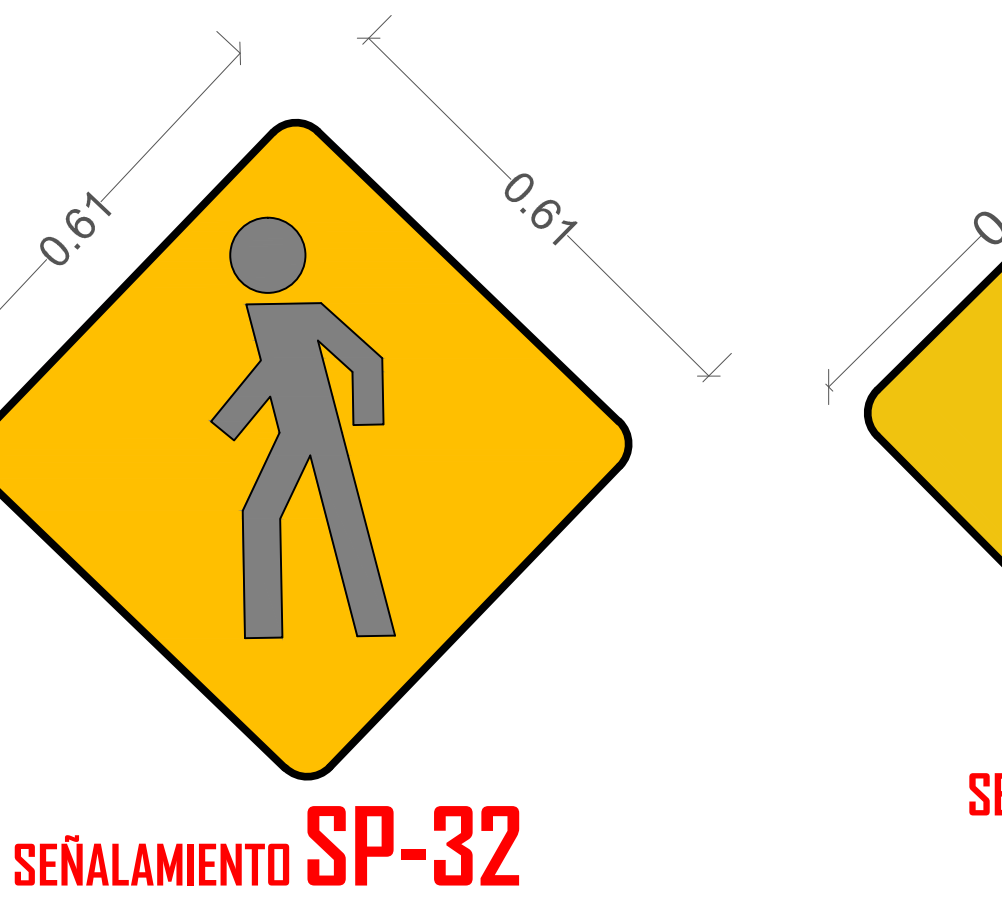
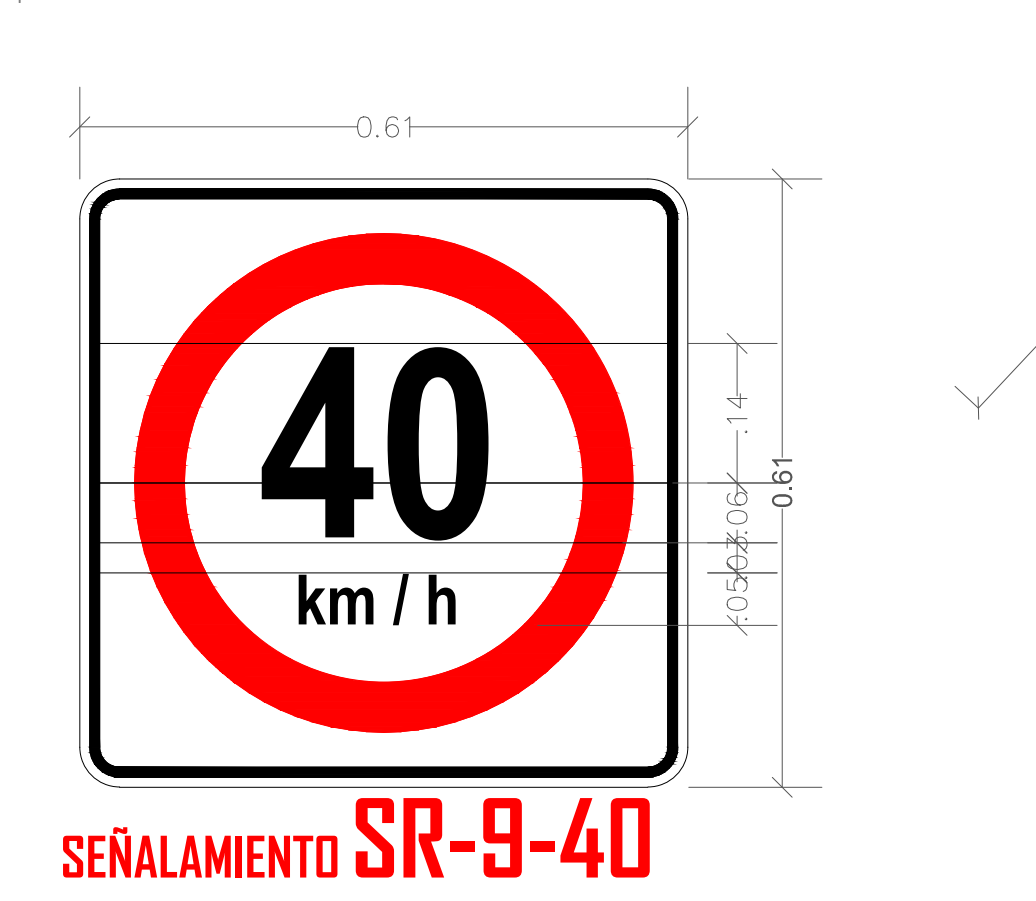
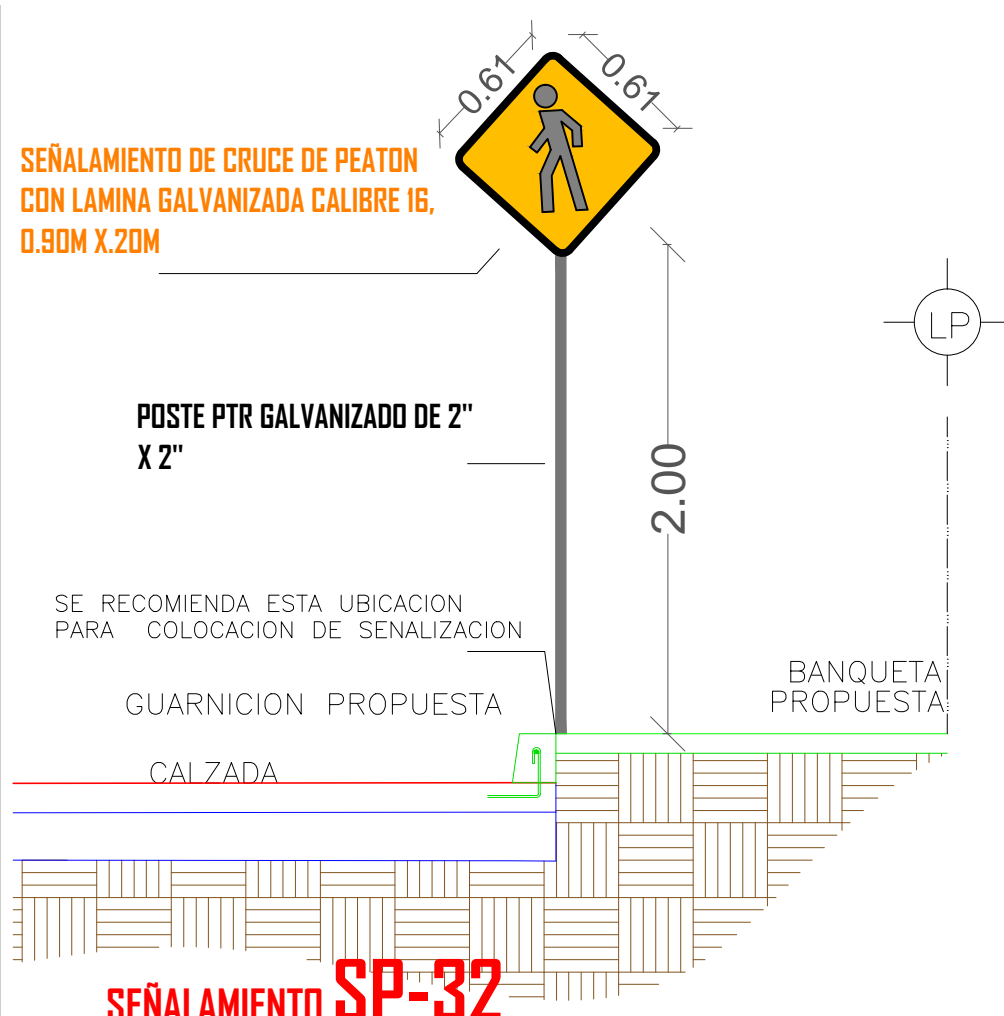
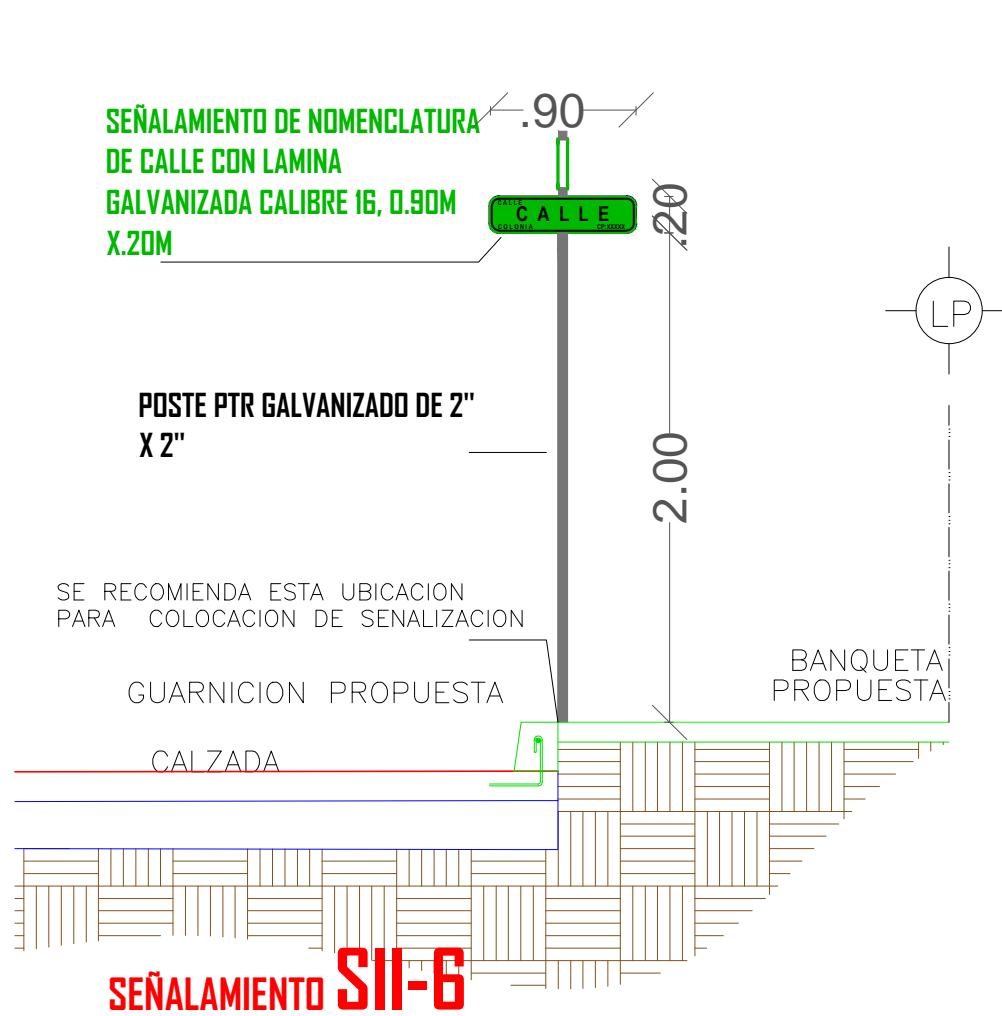
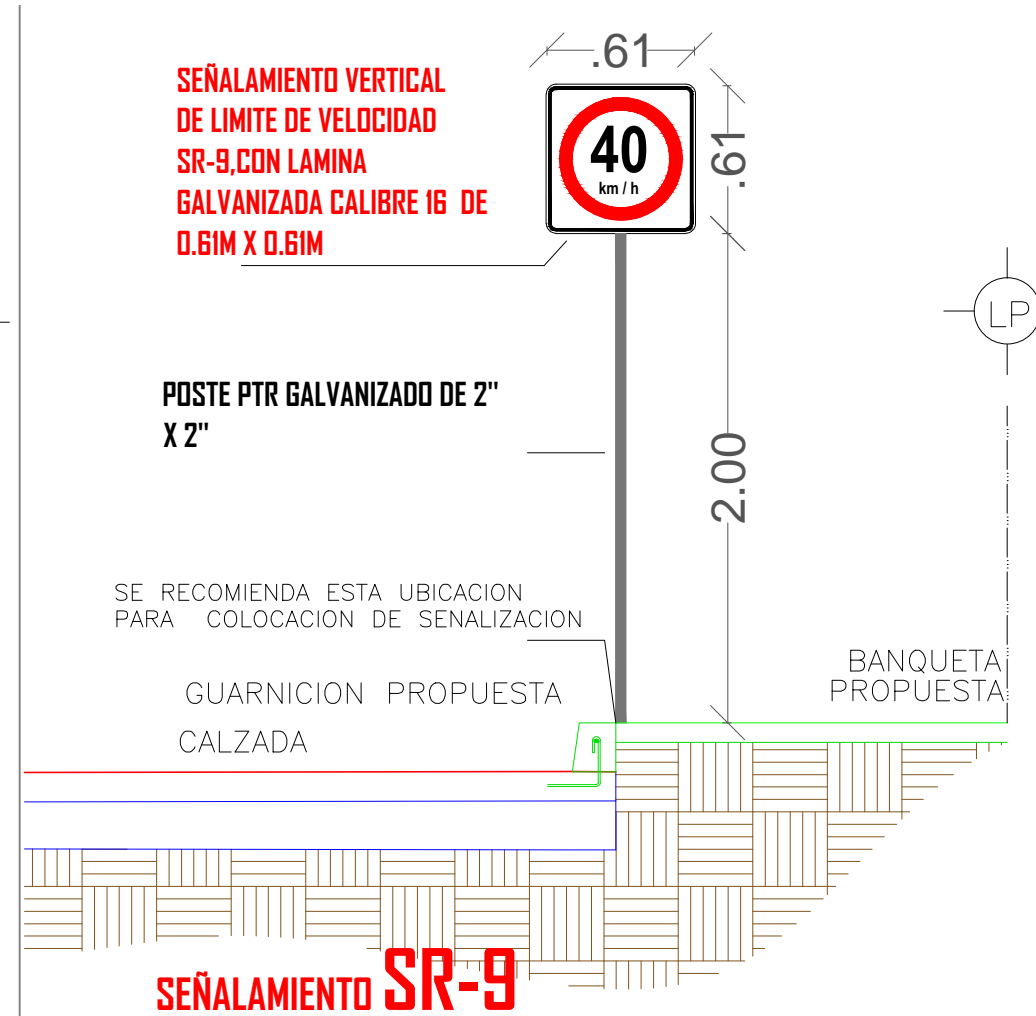
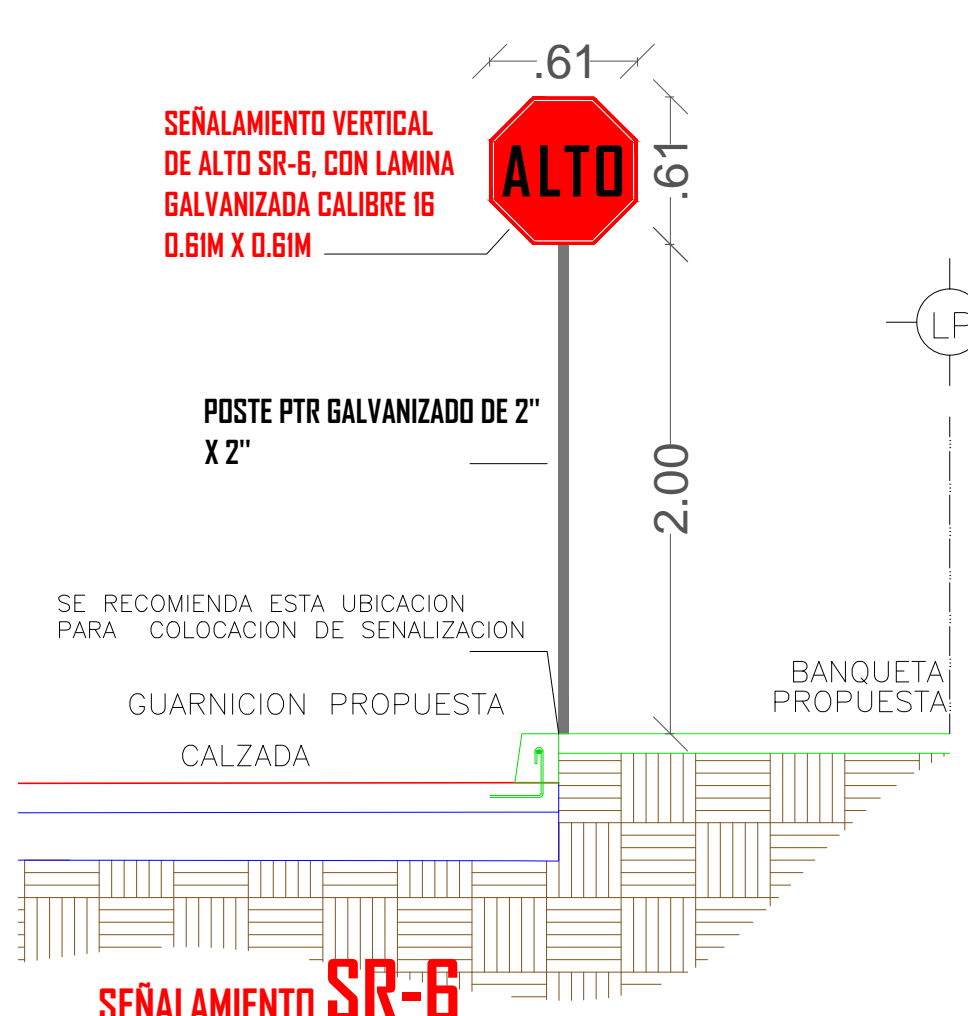
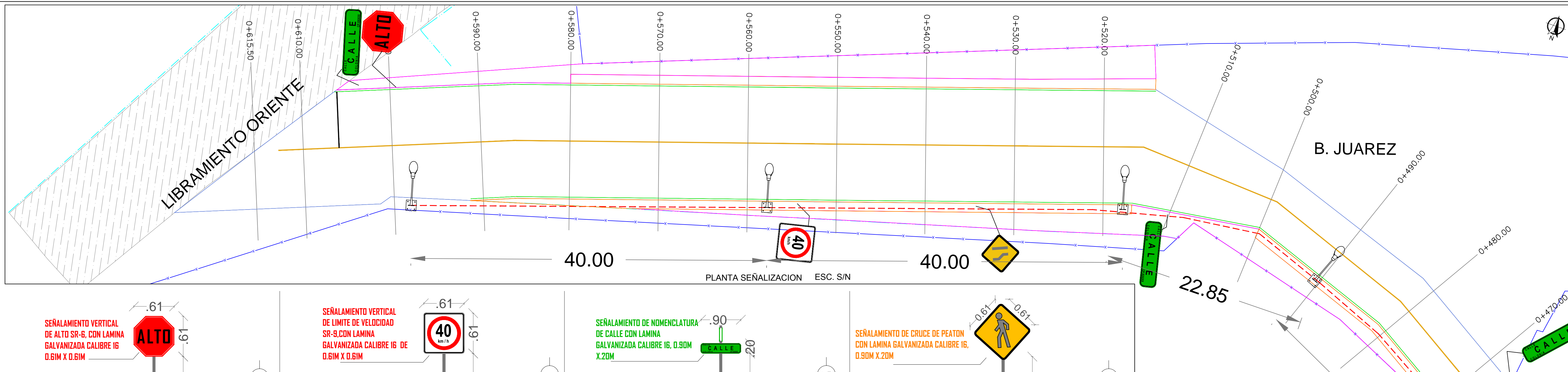
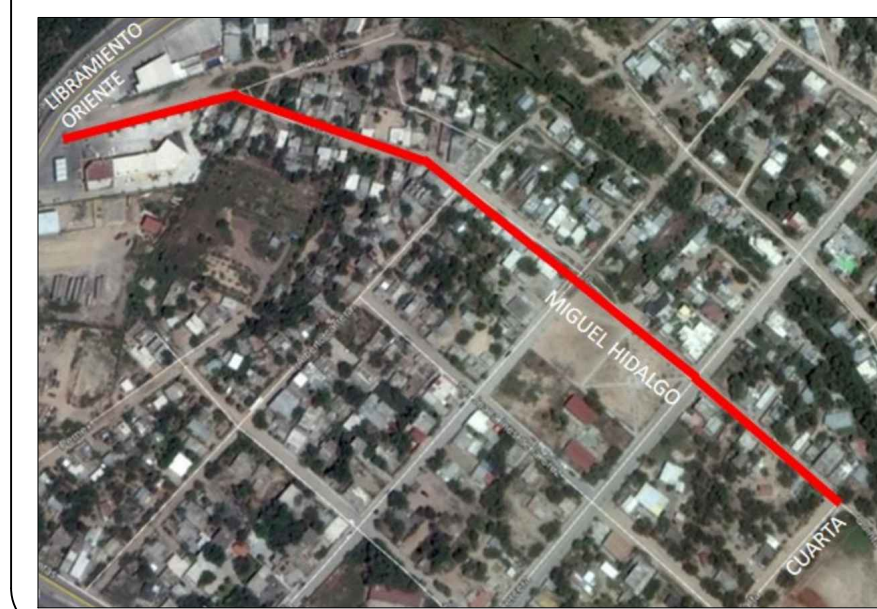

R. AYUNTAMIENTO DE REYNOSA, TAM.  
SECRETARÍA DE OBRAS PÚBLICAS, DESARROLLO URBANO Y MEDIO AMBIENTE

OBRA: PAVIMENTACION HIDRAULICA DE LA CALLE MIGUEL HIDALGO PLANO: SEÑ-002 FECHA: AGOSTO 2017

PLANO: SEÑALIZACION ESC: UBICACION: ENTRE CALLE CUARTA Y LIBRAMIENTO ORIENTE COLONIA: LA ESCONDIDA CIUDAD: REYNOSA

SECRETARIO DE OBRAS PÚBLICAS, DESARROLLO URBANO Y MEDIO AMBIENTE

ARQ. EDUARDO LÓPEZ ARIAS

SUB SECRETARIO DE DESARROLLO URBANO Y MEDIO AMBIENTE

SUB SECRETARIO DE OBRAS PÚBLICAS, Y CONSTRUCCIÓN

LIC. ROGELIO SAN MIGUEL RAMOS

ING. LEOPOLDO RDZ. SARMIENTO

DIRECCION DE PROYECTOS: ING. ERICK MOJICA CASTRO

DIRECTOR DE OBRAS PÚBLICAS: ING. ROGELIO AVENDAÑO GARCÍA

JEFE DE INFRAESTRUCTURA Y VIALIDAD: ING. CINTHIA PEREZ SOSA

PROYECTÓ: ING. CINTHIA PEREZ SOSA