

<b>LICITACION:</b> 57057002-012-2017 <b>OBRA:</b> Pavimentación Hidráulica en calle Rómulo Tijerina entre Zacatecas y Campeche, Colonia Lampacitos, en el Municipio de Reynosa, Tamaulipas.		<b>ANEXO AT-16</b>
		HOJA : 1 DE 63
RAZON SOCIAL DEL LICITANTE	FIRMA DEL LICITANTE	

TRABAJOS POR EJECUTAR, NORMAS DE CALIDAD DE LOS MATERIALES, ESPECIFICACIONES GENERALES Y PARTICULARES.

## GENERALIDADES

LAS OBRAS OBJETO DE LA PRESENTE LICITACION SE REFIEREN A LA REALIZACIÓN DE LAS ACTIVIDADES NECESARIAS PARA LLEVAR A CABO LOS TRABAJOS ENCOMENDADOS, DEBIÉNDOSE REALIZAR DE ACUERDO CON LO QUE FIJE ESTA SECRETARÍA EN LAS PRESENTES BASES DE LICITACIÓN, SIGUIENDO LOS LINEAMIENTOS QUE EN TÉRMINOS GENERALES SE DESCRIBEN MÁS ADELANTE.

CON OBJETO DE NO INTERRUMPIR LA CIRCULACIÓN DE VEHÍCULOS EL LICITANTE EN SUS INDIRECTOS DE OBRA, DEBERÁ CONSIDERAR LO NECESARIO PARA LA CONSTRUCCIÓN, COLOCACIÓN, MOVIMIENTOS Y MANTENIMIENTO DE SEÑALAMIENTOS Y ANUNCIOS DE PRECAUCION, SERÁ REQUISITO INDISPENSABLE EL CUMPLIMIENTO DE TRABAJOS AUXILIARES Y NO SE EFECTUARÁ NINGÚN PAGO ADICIONAL POR DICHS CONCEPTOS.

EL LICITANTE DEBE PROPORCIONAR A SU FUERZA DE TRABAJO, EL EQUIPO DE PROTECCION PERSONAL NECESARIO (CHALECO, CASCO, CALZADO, LENTES, ROPA DE ALGODÓN, ETC) Y EL SANITARIO PORTATIL, PARA LLEVAR A CABO LAS DIFERENTES LABORES EN EL DESARROLLO CONSTRUCTIVO DE LAS OBRAS, ASÍ MISMO DEBERÁ DE CONTAR CON UN BOTIQUÍN DE PRIMEROS AUXILIOS EN EL LUGAR DE TRABAJO, CON EL FIN DE TRATAR LESIONES LEVES QUE PUDIERAN OCURRIRLE A SU PERSONAL.

CON EL OBJETO DE IDENTIFICAR EL TIPO DE OBRA, EL LICITANTE COLOCARÁ DESDE EL INICIO DE LOS TRABAJOS EL ANUNCIO DE OBRA DE 1.22 X 2.44 M. CON BASTIDOR DE PERFIL PTR DE 1 1/2" CAL 14 Y LAMINA NEGRA CAL 20 CON POSTES DE 1.30 M DE ALTURA LIBRE A BASE INFERIOR DEL ANUNCIO DE PTR DE 1 1/2" X1 1/2" CAL 14 LA LAMINA INCLUYE PINTURA DE FONDO ESMALTE COLOR BLANCO A DOS MANOS, ROTULANDO UNA CARA CON VINILETRAS Y LOGOTIPOS POR COMPUTADORA EN LAS MEDIDAS ESPECIFICADAS POR LA SECRETARÍA DE OBRAS PÚBLICAS, DESARROLLO URBANO Y MEDIO AMBIENTE., INCLUYE CONSTRUCCION DE BASE DE CONCRETO DE F´C = 150 KG/CM2 CON DIMENSIONES INDICADAS EN EL PROYECTO, EL COSTO DEL ANUNCIO EL LICITANTE DEBERÁ INTEGRARLO EN SU ANALISIS DE COSTOS INDIRECTOS, (SE ANEXA FORMATO AL FINAL)

EL MUESTREO Y LAS PRUEBAS DE LOS MATERIALES QUE SE UTILICEN EN LA EJECUCIÓN DE LAS OBRAS A QUE SE REFIERE ESTA LICITACIÓN SE EJECUTARAN DE ACUERDO CON LO QUE CORRESPONDA APLICAR DE LAS NORMAS PARA MUESTREO Y PRUEBAS DE LOS MATERIALES.

EN PRESENCIA DE LA SUPERVISIÓN, SE TOMARÁ LAS MUESTRAS Y POSTERIORMENTE SE DETERMINARÁ SU RESISTENCIA A LA COMPRESION O MODULO DE RUPTURA, SEGÚN SEA EL CASO, ENSAYANDO UN ESPECIMEN: A 7 DÍAS, OTRO A 14 DÍAS Y OTRO MÁS A 28 DÍAS, QUEDANDO UN ESPECIMEN EN RESERVA.

<b>LICITACION: 57057002-012-2017</b> <b>OBRA: Pavimentación Hidráulica en calle Rómulo Tijerina entre Zacatecas y Campeche, Colonia Lampacitos, en el Municipio de Reynosa, Tamaulipas.</b>		<b>ANEXO AT-16</b>
		HOJA : 2 DE 63
<b>RAZON SOCIAL DEL LICITANTE</b>		<b>FIRMA DEL LICITANTE</b>

EN LA EJECUCION DE LOS CONCEPTOS DE TRABAJO REGIRAN EN LO CONDUCENTE, EL CONTENIDO DE LAS ESPECIFICACIONES PARTICULARES

LA CORRECTA EJECUCION Y BUENA PRESENTACION SON LOS REQUISITOS INDISPENSABLES PARA QUE LA SECRETARÍA DE OBRAS PÚBLICAS, DESARROLLO URBANO Y MEDIO AMBIENTE ACEPTE LOS TRABAJOS; LA LIMPIEZA DE LAS PARTES DE LA OBRA Y LA LIMPIEZA GENERAL DE LA MISMA, DE LA ZONA ADYACENTE, ASI COMO LA CORRECTA Y OPORTUNA INSTALACION, CONSERVACION Y MANTENIMIENTO DE LOS SEÑALAMIENTOS DE PROTECCION DE LA OBRA, SON PARTE DE LA CORRECTA EJECUCION DE LOS TRABAJOS.

PARA EFECTOS DE TRAZO Y NIVELACION QUE SE REQUIERA DURANTE TODO EL DESARROLLO DE LA OBRA, DEBERA CONSIDERAR UNA CUADRILLA DE TOPOGRAFIA.

PREVIAMENTE AL INICIO DE LA OBRA EL LICITANTE, DEBERA CORROBORAR LOS TRAZOS DE ACUERDO A LO INDICADO EN PROYECTO, (OBRA A REALIZAR), SI EXISTEN DISCREPANCIAS LO DEBERA REPORTAR A LA SUPERVISION DE LA OBRA, O DE LO CONTRARIO SERA EL UNICO RESPONSABLE Y POR SU CUENTA Y RIESGO SE HARAN TODOS LOS GASTOS NECESARIOS PARA EL AJUSTE DEL PROYECTO CORRESPONDIENTE.

DESDE EL INICIO DE LOS TRABAJOS SE LLEVARÁ UNA BITACORA DE OBRA FOLIADA CONVENCIONAL Y/O ELECTRONICA SEGÚN SEA EL CASO, LAS NOTAS QUE EN ELLA SE ASIENTEN SERAN: CAMBIOS DE ESPECIFICACIONES, ORDENES DE ARREGLO O DEMOLICION EN SU CASO, ASI COMO TODAS LAS INCIDENCIAS Y ACTOS RELEVANTES QUE SE PRESENTEN EN LA OBRA. TODAS LAS NOTAS ASENTADAS EN ESTA BITACORA DEBERAN SER FECHADAS Y FIRMADAS POR EL REPRESENTANTE DE LA CONTRATISTA Y EL REPRESENTANTE DE LA SUPERVISION DE LA OBRA POR PARTE DE LA SECRETARÍA DE OBRAS PUBLICAS, DESARROLLO URBANO Y MEDIO AMBIENTE. EN CASO DE SER BITACORA ELECTRONICA LOS REPRESENTANTES DEL CONTRATISTA Y EL CONTRATANTE DEBERAN CONTAR CON SU FIRMA FIEL VIGENTE AL MOMENTO DEL CONTRATO, EL CERTIFICADO DE VIGENCIA SE ANEXARA EN SU PROPUESTA.

EL CONTRATISTA SE SUJETARA AL PROGRAMA DE OBRA, PREVIAMENTE REVISADO Y ACEPTADO POR LA SUPERVISION DE OBRA, EL PROGRAMA DEBERÁ INCLUIR LOS PERIODOS DE EJECUCION DE LAS ACTIVIDADES Y FECHAS DE INICIO Y TERMINACION TOTAL.

CON LOS PRECIOS UNITARIOS DE LOS CONCEPTOS DE TRABAJO QUE COTICE EL POSTOR EN SU PROPUESTA, SE CONSIDERARAN CUBIERTOS TODOS LOS GASTOS QUE EL LICITANTE TENGA QUE EFECTUAR PARA REALIZAR LAS ACTIVIDADES A QUE SE REFIERE CADA CONCEPTO DE TRABAJO, DE ACUERDO CON LOS PLANOS Y ESPECIFICACIONES DEL PRESENTE CONTRATO.

I. EL CONTRATISTA AL FORMULAR SU PROPOSICIÓN DEBERÁ CONSIDERAR QUE:

A.- EN LA EJECUCIÓN DE LOS TRABAJOS, DEBERÁ UTILIZAR DE MANERA INTENSIVA LA MANO DE OBRA DE LA LOCALIDAD Y DE LA REGIÓN.

<b>LICITACION: 57057002-012-2017</b> <b>OBRA: Pavimentación Hidráulica en calle Rómulo Tijerina entre Zacatecas y Campeche, Colonia Lampacitos, en el Municipio de Reynosa, Tamaulipas.</b>		<b>ANEXO AT-16</b>
		HOJA : 3 DE 63
<b>RAZON SOCIAL DEL LICITANTE</b>	<b>FIRMA DEL LICITANTE</b>	

- B.- LOS BANCOS PARA LA EXTRACCIÓN DE LOS MATERIALES CON LOS QUE SE LLEVARÁN A CABO LOS TRABAJOS, DEBERÁN SER LOCALIZADOS POR EL PROPONENTE Y SU EXPLOTACION, DEBERÁ SER NEGOCIADO CON LOS PROPIETARIOS O USUFRUCTUARIOS DEL PREDIO DONDE ESTOS SE UBIQUEN, SIENDO A SU CARGO TAMBIÉN LA NEGOCIACIÓN Y EL PAGO DE LAS REGALÍAS, COSTOS QUE DEBERÁ INCLUIR EN LOS ANÁLISIS DE LOS PRECIOS UNITARIOS CORRESPONDIENTES, YA QUE NO SERÁN MOTIVO DE PAGO POR SEPARADO.
- C.- LOS ACARREOS DE LOS MATERIALES PÉTREOS DEBERÁN ESTAR INCLUIDOS DENTRO DEL PRECIO UNITARIO DE CADA CONCEPTO QUE LO REQUIERA Y SERÁN LOS QUE PROPONGA CADA EMPRESA, EN EL ENTENDIDO DE QUE NO DARÁ LUGAR A REVISIÓN DE COSTOS POR PROBLEMAS CON FLETEROS DE LA REGIÓN.
- D.- EL CONTRATISTA FIJARÁ EL SITIO DE LOS ALMACENAMIENTOS DE LOS MATERIALES PRODUCTO DE EXTRACCIONES EN OBRA Y OBSERVARÁ LAS PRECAUCIONES NECESARIAS PARA EVITAR CONTAMINAR EL MATERIAL ÚTIL APROVECHABLE, YA QUE NO SE EFECTUARÁ NINGÚN PAGO POR SEPARADO POR ESTE CONCEPTO NI POR LOS DESPERDICIOS.
- E.- DEBERÁ CONSTRUIR Y MANTENER LAS DESVIACIONES EN LAS CONDICIONES NECESARIAS PARA DAR FLUIDEZ AL TRANSITO EN LOS SUB-TRAMOS QUE EXPRESAMENTE LO INDIQUE LA SECRETARÍA DE OBRAS PÚBLICAS, DESARROLLO URBANO Y MEDIO AMBIENTE. LOS COSTOS POR ESTOS TRABAJOS SERÁN POR CUENTA DEL LICITANTE Y DEBERÁN PREVERLOS O CONSIDERARLOS EN LOS INDIRECTOS DE LA OBRA.

LAS CANTIDADES QUE SE INDICAN EN EL CATALOGO DE CONCEPTOS DE TRABAJO, SON APROXIMADAS POR LO QUE PODRAN VARIAR EN LA PRACTICA SIN QUE ESTE SEA MOTIVO DE RECLAMACION DEL CONTRATISTA. LA PROGRAMACION DE LAS OBRAS A EJECUTAR SE DEBERA REALIZAR CONSIDERANDO LAS CONDICIONES CLIMATOLOGICAS QUE PREVALECEN EN LA REGION, DURANTE EL PERIODO DE EJECUCION DE LOS TRABAJOS.

LOS PRECIOS UNITARIOS CONSIGNADOS EN EL CATALOGO, INCLUYEN LAS EROGACIONES POR PARTE DEL CONTRATISTA PARA SOSTENER UNA PLANTA DE PERSONAL IDONEO Y EFICIENTE QUE PUEDA LLEVAR A CABO LA EJECUCION DE LAS OBRAS Y CUMPLIR SATISFACTORIAMENTE A JUICIO DE LA SECRETARÍA DE OBRAS PÚBLICAS, DESARROLLO URBANO Y MEDIO AMBIENTE.

PERSONAL DIRECTIVO.- ESTE PERSONAL DEBERA ESTAR CAPACITADO PARA DIRIGIR Y MANEJAR LAS ACTIVIDADES DE LA EMPRESA, DE TAL FORMA QUE LA OBRA CUMPLA CON LOS REQUISITOS DEL PROGRAMA Y CALIDAD DE ACUERDO CON LAS INSTRUCCIONES QUE DE LA SECRETARÍA DE OBRAS PÚBLICAS, DESARROLLO URBANO Y MEDIO AMBIENTE.

PERSONAL DE CONSTRUCCION.- ESTE PERSONAL DEBERA ESTAR CAPACITADO PARA LLEVAR A CABO LAS OBRAS DE CONSTRUCCION EN FORMA EFICIENTE Y CORRECTA, DE TAL MANERA QUE SE CUMPLAN TODOS LOS REQUISITOS QUE PIDA LA SECRETARÍA DE OBRAS PÚBLICAS, DESARROLLO URBANO Y MEDIO AMBIENTE.

<b>LICITACION:</b> 57057002-012-2017 <b>OBRA:</b> Pavimentación Hidráulica en calle Rómulo Tijerina entre Zacatecas y Campeche, Colonia Lampacitos, en el Municipio de Reynosa, Tamaulipas.		<b>ANEXO AT-16</b>
		HOJA : 4 DE 63
RAZON SOCIAL DEL LICITANTE		FIRMA DEL LICITANTE

PERSONAL TECNICO.- ESTE PERSONAL DEBERA ESTAR CAPACITADO PARA INTERPETRAR LOS ORDENAMIENTOS DE INGENIERIA QUE PROPORCIONE LA SECRETARÍA DE OBRAS PÚBLICAS, DESARROLLO URBANO Y MEDIO AMBIENTE, ASI COMO LOS PLANOS Y ESPECIFICACIONES Y SER EL NECESARIO PARA ATENDER EL PROPORCIONAMIENTO DE LINEAS, NIVELES Y DIMENSIONES DE DETALLE PARA LA CONSTRUCCION DE LAS OBRAS, A PARTIR DE LOS DATOS BASES DE LINEAS Y NIVELES QUE PROPORCIONE LA SECRETARÍA DE OBRAS PÚBLICAS, DESARROLLO URBANO Y MEDIO AMBIENTE. EL PERSONAL DE LA SECRETARÍA DE OBRAS PÚBLICAS, DESARROLLO URBANO Y MEDIO AMBIENTE, TENDRA OPCION PARA REVISAR ESTOS TRABAJOS EN CUALQUIERA DE SUS PUNTOS DE AVANCE.

CONTROL DE CALIDAD.

EL CONTROL DE CALIDAD DURANTE LA CONSTRUCCION, ES EL CONJUNTO DE ACTIVIDADES QUE PERMITEN EVALUAR LAS PROPIEDADES INHERENTES A UN CONCEPTO DE OBRA Y SUS ACABADOS, ASI COMO A LOS MATERIALES Y EQUIPOS DE INSTALACION PERMANENTE QUE SE UTILICEN EN SU EJECUCION, COMPARANDOLAS CON LAS ESPECIFICACIONES EN EL PROYECTO, PARA DECIDIR LA ACEPTACION, RECHAZO O CORRECCION DEL CONCEPTO Y DETERMINAR OPORTUNAMENTE SI EL PROCESO DE PRODUCCION O EL PROCEDIMIENTO DE CONSTRUCCION SE ESTAN REALIZANDO CORRECTAMENTE O DEBE SER CORREGIDO. DICHAS ACTIVIDADES COMPREDEN PRINCIPALMENTE EL MUESTREO, LAS PRUEBAS DE CAMPO Y LABORATORIO, ASI COMO LOS ANALISIS ESTADISTICOS DE SUS RESULTADOS, ENTRE OTRAS.

LA VERIFICACIÓN DE CALIDAD DURANTE LA CONSTRUCCIÓN, ES EL CONJUNTO DE ACTIVIDADES QUE PERMITEN CORROBORAR QUE LOS CONCEPTOS DE OBRA CUMPLAN CON LAS ESPECIFICACIONES DEL PROYECTO, RATIFICAR LA ACEPTACIÓN, RECHAZO O CORRECCIÓN DE CADA UNO, Y COMPROBAR EL CUMPLIMIENTO DEL PROGRAMA DETALLADO DE CONTROL DE CALIDAD.

REQUISITOS PARA EL CONTROL DE CALIDAD.

EL CONTRATISTA, NO PODRÁ INICIAR LOS TRABAJOS DE CONSTRUCCIÓN SI NO CUENTA EN EL CAMPO CON:

PERSONAL

QUE EL PERSONAL QUE EJECUTE EL CONTROL DE CALIDAD O LA VERIFICACIÓN DE CALIDAD, TENGA LA CAPACITACIÓN Y EXPERIENCIA SUFICIENTE, ASÍ COMO QUE ESTÉ INTEGRADO COMO MÍNIMO POR:

JEFE DE CONTROL DE CALIDAD

CON EXPERIENCIA EN TRABAJOS DE CONTROL DE CALIDAD, QUE CONOZCA AMPLIAMENTE TODOS LOS ASPECTOS RELACIONADOS CON EL TIPO DE OBRA DE QUE SE TRATE, ASÍ COMO CON

<b>LICITACION: 57057002-012-2017</b> <b>OBRA: Pavimentación Hidráulica en calle Rómulo Tijerina entre Zacatecas y Campeche, Colonia Lampacitos, en el Municipio de Reynosa, Tamaulipas.</b>		<b>ANEXO AT-16</b>
		HOJA : 5 DE 63
RAZON SOCIAL DEL LICITANTE		FIRMA DEL LICITANTE

EL PROYECTO DE LA MISMA Y QUE PREVIAMENTE SEA ACEPTADO POR LA SECRETARÍA. EL JEFE DE CONTROL DE CALIDAD DEBE COORDINAR TODOS LOS TRABAJOS PARA LA CORRECTA EJECUCIÓN DEL CONTROL DE CALIDAD, ANALIZAR ESTADÍSTICAMENTE LOS RESULTADOS QUE SE OBTENGAN.

JEFE DE VERIFICACIÓN DE CALIDAD.

CON EXPERIENCIA EN TRABAJOS DE CONTROL DE CALIDAD, QUE CONOZCA AMPLIAMENTE TODOS LOS ASPECTOS RELACIONADOS CON EL TIPO DE OBRA DE QUE SE TRATE, ASÍ COMO CON EL PROYECTO DE LA MISMA Y QUE PREVIAMENTE SEA ACEPTADO POR LA SECRETARÍA. EL JEFE DE VERIFICACIÓN DE CALIDAD DEBE COORDINAR TODOS LOS TRABAJOS NECESARIOS PARA LA CORRECTA EJECUCIÓN DE LA VERIFICACIÓN DE CALIDAD, ANALIZAR CONJUNTAMENTE Y EN FORMA ESTADÍSTICA LOS RESULTADOS QUE SE OBTENGAN DEL CONTROL DE CALIDAD Y DE LA PROPIA VERIFICACIÓN.

PERSONAL DE LABORATORIO

LOS RESPONSABLES DEL CONTROL DE CALIDAD Y DE LA VERIFICACIÓN DE CALIDAD, CONTARÁN CON LOS LABORATORISTAS Y AYUDANTES DE LABORATORIO, SUFICIENTES PARA ATENDER TODOS LOS FRENTES DE LA OBRA EN LOS ASPECTOS DE MUESTREO; MANEJO, TRANSPORTE, ALMACENAMIENTO Y PREPARACIÓN DE LAS MUESTRAS; EJECUCIÓN DE LAS PRUEBAS DE CAMPO Y LABORATORIO; MANTENIMIENTO Y CALIBRACIÓN DEL EQUIPO DE LABORATORIO, ENTE OTROS. EL PERSONAL DE LABORATORIO ESTARÁ CAPACITADO, Y ACREDITARÁ, MEDIANTE EVALUACIONES ANTE EL JEFE DE VERIFICACIÓN DE CALIDAD O EL JEFE DE LA UNIDAD DE LABORATORIOS SI CORRESPONDE AL GRUPO DE VERIFICACIÓN DE CALIDAD, EL CONOCIMIENTO DE LAS PRUEBAS Y PROCEDIMIENTOS CORRESPONDIENTES A LAS ACTIVIDADES QUE DESEMPEÑE.

LABORATORIOS

LOS LABORATORIOS PROPUESTOS POR EL LICITANTE EN LA PRESENTE LICITACION, DEBERAN ESTAR CERTIFICADOS POR LA **ENTIDAD MEXICANA DE ACREDITACION (EMA)**, PARA EL CONTROL DE CALIDAD O PARA LA VERIFICACIÓN DE CALIDAD, TENDRÁN EN SUS INSTALACIONES: ÁREAS PARA ALMACENAMIENTO, PREPARACIÓN Y PRUEBA DE LAS MUESTRAS, ASÍ COMO PARA LA CALIBRACIÓN DEL EQUIPO; FUENTES DE ENERGÍA Y DE ILUMINACIÓN; Y CUANDO SEA NECESARIO, SISTEMAS DE COMUNICACIÓN, DE CONTROL DE TEMPERATURA Y DE VENTILACIÓN, QUE PERMITAN LA CORRECTA EJECUCIÓN DE LAS PRUEBAS Y DE LAS CALIBRACIONES. EL COSTO DE LAS PRUEBAS DE LABORATORIO SEGÚN SEA EL CASO, DEBERÁ CONSIDERARLOS EN LOS ANALISIS DE LOS COSTOS INDIRECTOS.

EQUIPO Y MATERIAL

EQUIPO Y MATERIALES PARA EL CONTROL DE CALIDAD O PARA LA VERIFICACIÓN DE CALIDAD.

<b>LICITACION: 57057002-012-2017</b> <b>OBRA: Pavimentación Hidráulica en calle Rómulo Tijerina entre Zacatecas y Campeche, Colonia Lampacitos, en el Municipio de Reynosa, Tamaulipas.</b>		<b>ANEXO AT-16</b>
		HOJA : 6 DE 63
RAZON SOCIAL DEL LICITANTE		FIRMA DEL LICITANTE

EL EQUIPO QUE SE UTILICE PARA EL CONTROL DE CALIDAD O PARA LA VERIFICACIÓN DE CALIDAD, ESTARÁ EN CONDICIONES ÓPTIMAS PARA SU USO, CALIBRADO, LIMPIO, COMPLETO EN TODAS SUS PARTES Y SIN DESGASTE. TODOS LOS MATERIALES A EMPLEAR SERÁN DE CALIDAD, CONSIDERANDO SIEMPRE LA FECHA DE SU CADUCIDAD.

#### VEHÍCULOS DE TRANSPORTE

LOS VEHÍCULOS DE TRANSPORTE DEBEN SER ADECUADOS PARA TRASLADAR, EN FORMA EFICIENTE Y SEGURA, AL PERSONAL, AL EQUIPO Y A LOS MATERIALES PARA EL CONTROL DE CALIDAD O PARA LA VERIFICACIÓN DE CALIDAD, ASÍ COMO LAS MUESTRAS QUE SE OBTENGAN. SU NÚMERO HA DE SER SUFICIENTE PARA ATENDER TODOS LOS FRENTES DE LA OBRA, SER UTILIZADOS EXCLUSIVAMENTE EN LAS FUNCIONES MENCIONADAS, ASÍ COMO ESTAR Y SER MANTENIDOS EN ÓPTIMAS CONDICIONES DE OPERACIÓN DURANTE EL TIEMPO QUE DURE LA OBRA.

#### INFORMES DE CONTROL DE CALIDAD

EL JEFE DE CONTROL DE CALIDAD ELABORARÁ LOS INFORMES QUE SE INDICAN A CONTINUACIÓN, EN LOS QUE SE PRESENTEN, MEDIANTE TABLAS, GRÁFICAS, CROQUIS Y FOTOGRAFÍAS, LOS RESULTADOS DE LAS MEDICIONES Y PRUEBAS EJECUTADOS, INCLUYENDO LA INFORMACIÓN NECESARIA PARA SU INTERPRETACIÓN: LAS CARTAS DE CONTROL Y LOS ANÁLISIS ESTADÍSTICOS REALIZADOS; EN SU CASO, LAS ACCIONES Y LOS TRATAMIENTOS DE LOS ELEMENTOS RECHAZADOS DE CADA CONCEPTO DE TRABAJO ANALIZADO; Y EL DICTAMEN DE CALIDAD.

## ESPECIFICACIONES PARTICULARES

**3001001**      **TRAZO Y NIVELACION TOPOGRAFICA PARA OBRAS DE PAVIMENTACION, TERRACERIAS Y VIALIDADES, ESTABLECIENDO PUNTOS DE REFERENCIA, INCLUYE: ESTACAS, EQUIPO, HERRAMIENTA Y MANO DE OBRA.**

**EJECUCION:**      LOS ESTUDIOS TOPOGRAFICOS DEBERAN SER REALIZADOS POR UN INGENIERO TOPOGRAFO Y PERSONAL CAPACITADO PARA ELLO, SE CHECARÁ EN CAMPO QUE EL EQUIPO TOPOGRAFICO ESTE CALIBRADO Y EN OPTIMO ESTADO PARA REALIZAR LOS TRABAJOS DE OBRA QUE PERMITAN VERIFICAR LOS DATOS QUE MARCAN LOS PLANOS PROPORCIONADOS POR LA SECRETARÍA DE OBRAS PÚBLICAS, DESARROLLO URBANO Y MEDIO AMBIENTE, PARA EL LEVANTAMIENTO TOPOGRAFICO SE DEBERA PARTIR DEL CADENAMIENTO: 0+000 TOMANDO EN CUENTA EL AZIMUT DE LA PRIMERA LINEA DE LA POLIGONAL ABIERTA Y SE DEBERA VERIFICAR EL EJE DEL TRAZO ASI COMO SU DISTANCIA Y LOS ANGULOS EXISTENTES EN LOS CAMBIOS DE DIRECCION, LA UBICACIÓN DE LOS VERTICES Y EL PUNTO FINAL DE LA MISMA,

<b>LICITACION: 57057002-012-2017</b> <b>OBRA: Pavimentación Hidráulica en calle Rómulo Tijerina entre Zacatecas y Campeche, Colonia Lampacitos, en el Municipio de Reynosa, Tamaulipas.</b>		<b>ANEXO AT-16</b>
		HOJA : 7 DE 63
<b>RAZON SOCIAL DEL LICITANTE</b>		<b>FIRMA DEL LICITANTE</b>

PARA EL LEVANTAMIENTO ALTIMETRICO SE TOMARA EN CUENTA EL BANCO DE NIVEL ESTABLECIDO PROPORCIONADO EN LOS PLANOS CONSTRUCTIVOS.

PARA LOS EFECTOS DE NIVELACION SE COLOCARAN REFERENCIAS DE TRAZO A CADA 20 MTS., LAS CUALES SERAN TOMADAS EN CUENTA TAMBIEN PARA REALIZAR EL LEVANTAMIENTO DE LAS SECCIONES CORRESPONDIENTES, DICHS LEVANTAMIENTOS SERAN CHECADOS CONFORME A LAS ACTIVIDADES LLEVADAS A CABO POR EL LICITANTE DURANTE LA CONSTRUCCION POR PERSONAL DE LA SECRETARÍA DE OBRAS PÚBLICAS, DESARROLLO URBANO Y MEDIO AMBIENTE CUANTAS VECES SEA NECESARIO.

EN REFERENCIA A LAS GUARNICIONES Y BANQUETAS DEBERA CONSIDERARSE MADERA, CLAVOS, HILO PARA TRAZO EN CANTIDAD SUFICIENTE PARA CUMPLIR AL 100 % CON ESTA ACTIVIDAD.

MEDICION: EL CONCEPTO DE TRABAJO A QUE SE REFIERE ESTA ESPECIFICACION, SE MEDIRA TOMANDO COMO UNIDAD EL METRO CUADRADO (M2).

BASE DE PAGO: EL CONCEPTO DE TRABAJO RELACIONADO CON ESTA NORMA SE PAGARA AL PRECIO UNITARIO CON APROXIMACIÓN A DOS DECIMALES QUE ESTABLECE EL CONTRATO, PARA EL METRO CUADRADO (M2)

3001005 SONDEO Y LOCALIZACION DE TUBO DE ALIMENTACION PARA TOMA DE AGUA Y DESCARGA SANITARIA EXISTENTE, INCLUYE: EXCAVACION, RELLENO, HERRAMIENTA Y MANO DE OBRA.

EJECUCION: SE REALIZARÁN CALAS DE ACUERDO A LO INDICADO EN PROYECTO, A FIN DE LOCALIZAR LAS LÍNEAS Y CONEXIONES EXISTENTES, TANTO DE AGUA POTABLE, COMO DE DRENAJE.

EN LA EXCAVACIÓN DEL SONDEO, EL CONTRATISTA EMPLEARÁ LA HERRAMIENTA ADECUADA: PICO, PALA Y CUCHARA PARA REALIZAR EXCAVACIÓN EN MATERIAL TIPO "A" Y/O "B" A FIN DE PREVENIR POSIBLES RUPTURAS / FUGAS EN CUALQUIER INSTALACIÓN HIDROSANITARIA DURANTE LA EXCAVACIÓN.

EN EL CASO QUE SE OCASIONEN ALGUNAS RUPTURAS DE TUBERIAS, LOS COSTOS DE LOS TRABAJOS PRODUCTO DE LAS REPARACIONES QUE TUVIESEN A LUGAR POR HABER DAÑADO LAS INSTALACIONES EXISTENTES CORRERÁN A CARGO DEL CONTRATISTA, ASÍ COMO LAS SANCIONES QUE SE GENEREN DE ELLO, SIN RESPONSABILIDAD ALGUNA PARA ESTA DIRECCIÓN.

SE REALIZARÁ LA EXCAVACIÓN HASTA EL NIVEL DONDE SE ENCUENTREN LAS CONEXIONES DOMICILIARIAS CON LAS REDES DE AGUA POTABLE Y/O



"2017, Año del Centenario de la Promulgación de la Constitución Política de los Estados Unidos Mexicanos y del Nonagésimo Sexto Aniversario de la Constitución Política Local".

<b>LICITACION:</b> 57057002-012-2017 <b>OBRA:</b> Pavimentación Hidráulica en calle Rómulo Tijerina entre Zacatecas y Campeche, Colonia Lampacitos, en el Municipio de Reynosa, Tamaulipas.		<b>ANEXO AT-16</b>
		HOJA : 8 DE 63
<b>RAZON SOCIAL DEL LICITANTE</b>		<b>FIRMA DEL LICITANTE</b>

ALCANTARILLADO, DESCUBRIENDO ÉSTAS EN SU LONGITUD DESDE LA CONEXIÓN DE LA RED HASTA LAS ENTRADAS A LOS PREDIOS A FIN DE CONSTATAR EL ESTADO EN QUE SE ENCUENTREN.

EL RELLENO DE LAS CALAS SERÁ DE MATERIAL PRODUCTO DE LA MISMA EXCAVACIÓN COLOCADO A VOLTEO, EL CUAL SERVIRÁ ÚNICAMENTE PARA PROTEGER A LAS INSTALACIONES MIENTRAS SE REALIZAN LOS TRABAJOS INHERENTES A LA CONSTRUCCIÓN DE PAVIMENTOS, HASTA QUE, ACORDE A PROYECTO SE RESTITUYA POR EL MATERIAL DEBIDO EN CAPA CORRESPONDIENTE.

NO DEBERÁ PROCEDER A EFECTUAR NINGÚN RELLENO DE EXCAVACIONES FINAL Y DEFINITIVO SIN ANTES OBTENER LA APROBACIÓN DE LA SUPERVISION DE OBRA, PUES EN CASO CONTRARIO, ÉSTA PODRÁ ORDENAR LA TOTAL EXTRACCIÓN DEL MATERIAL UTILIZADO EN RELLENOS NO APROBADOS POR LA MISMA, SIN QUE EL CONTRATISTA TENGA DERECHO A ALGUNA RETRIBUCIÓN POR ELLO.

**MEDICION:** EL CONCEPTO DE TRABAJO A QUE SE REFIERE ESTA ESPECIFICACION, SE MEDIRA TOMANDO COMO UNIDAD LA TOMA.

**BASE DE PAGO:** EL CONCEPTO DE TRABAJO RELACIONADO CON ESTA NORMA SE PAGARA AL PRECIO UNITARIO CON APROXIMACIÓN A DOS DECIMALES QUE ESTABLECE EL CONTRATO, PARA LA TOMA (TOMA)

**3001011** DEMOLICIÓN DE GUARNICIÓN DE CONCRETO SIMPLE TIPO PECHO DE PALOMA, A TIRO LIBRE FUERA DE LA OBRA, INCLUYE: APILADO, CARGA, ACARREO, EQUIPO, HERRAMIENTA Y MANO DE OBRA.

**EJECUCION:** EL CONTRATISTA CONTARÁ CON MAQUINARIA EQUIPADA CON MARTILLO HIDRAULICO, EQUIPOS MECÁNICOS TALES COMO ROMPEDORES NEUMÁTICOS, MANGUERAS, COMPRESORES, ENTRE OTROS Y SUS ADITAMENTOS REQUERIDOS EN CANTIDAD SUFICIENTE PARA LLEVAR A CABO LOS TRABAJOS DENTRO DEL TIEMPO DE EJECUCIÓN PROGRAMADO.

EL PERSONAL DEBERÁ SER EL SUFICIENTE, CONTARÁ CON LA HERRAMIENTA Y DEBERÁ ESTAR CAPACITADO PARA OPERAR EL EQUIPO ADECUADAMENTE. SE ACUMULARÁ EL MATERIAL EN FORMA TAL QUE NO OBSTRUIRÁ PASOS PEATONALES Y/O VEHICULARES, CUYO RETIRO DE LA OBRA SE REALIZARÁ EN FORMA FRECUENTE Y CUANDO ASÍ LO INDIQUE LA SECRETARÍA DE OBRAS PÚBLICAS, DESARROLLO URBANO Y MEDIO AMBIENTE.

EL COSTO POR ESTE CONCEPTO, INCLUYE LA CARGA Y ACARREO DEL MATERIAL PRODUCTO DE LAS DEMOLICIONES FUERA DE LA OBRA, A TIRO LIBRE Y EN



<b>LICITACION: 57057002-012-2017</b> <b>OBRA: Pavimentación Hidráulica en calle Rómulo Tijerina entre Zacatecas y Campeche, Colonia Lampacitos, en el Municipio de Reynosa, Tamaulipas.</b>		<b>ANEXO AT-16</b>
		HOJA : 9 DE 63
<b>RAZON SOCIAL DEL LICITANTE</b>		<b>FIRMA DEL LICITANTE</b>

CASO DE QUE EL CONTRATISTA REQUIERA HACER UN PAGO, PARA LA DISPOSICION FINAL DEL MATERIAL, ESTE DEBERÁ ESTAR INCLUIDO EN EL COSTO.

MEDICION: EL CONCEPTO DE TRABAJO A QUE SE REFIERE ESTA ESPECIFICACIÓN, SE MEDIRÁ TOMANDO COMO UNIDAD EL METRO LINEAL (ML).

BASE DE PAGO: EL CONCEPTO DE TRABAJO RELACIONADO CON ESTA NORMA SE PAGARÁ AL PRECIO UNITARIO QUE ESTABLECE EL CONTRATO, PARA EL METRO LINEAL, CON APROXIMACIÓN A DOS DECIMALES.

3001012 DEMOLICIÓN DE BANQUETA DE CONCRETO SIMPLE, A TIRO LIBRE FUERA DE LA OBRA, INCLUYE: APILADO, CARGA, ACARREO DEL MATERIAL PRODUCTO DE LA DEMOLICIÓN, EQUIPO, HERRAMIENTA Y MANO DE OBRA.

EJECUCION: EL CONTRATISTA CONTARÁ CON MAQUINARIA EQUIPADA CON MARTILLO HIDRAULICO, EQUIPOS MECÁNICOS TALES COMO ROMPEDORES NEUMÁTICOS, MANGUERAS, COMPRESORES, ENTRE OTROS Y SUS ADITAMENTOS REQUERIDOS EN CANTIDAD SUFICIENTE PARA LLEVAR A CABO LOS TRABAJOS DENTRO DEL TIEMPO DE EJECUCIÓN PROGRAMADO.

EL PERSONAL DEBERÁ SER EL SUFICIENTE, CONTARÁ CON LA HERRAMIENTA Y DEBERÁ ESTAR CAPACITADO PARA OPERAR EL EQUIPO ADECUADAMENTE. SE ACUMULARÁ EL MATERIAL EN FORMA TAL QUE NO OBSTRUIRÁ PASOS PEATONALES Y/O VEHICULARES, CUYO RETIRO DE LA OBRA SE REALIZARÁ EN FORMA FRECUENTE Y CUANDO ASÍ LO INDIQUE LA SECRETARÍA DE OBRAS PÚBLICAS, DESARROLLO URBANO Y MEDIO AMBIENTE.

EL COSTO POR ESTE CONCEPTO, INCLUYE LA CARGA Y ACARREO DEL MATERIAL PRODUCTO DE LAS DEMOLICIONES FUERA DE LA OBRA, A TIRO LIBRE Y EN CASO DE QUE EL CONTRATISTA REQUIERA HACER UN PAGO, PARA LA DISPOSICION FINAL DEL MATERIAL, ESTE DEBERÁ ESTAR INCLUIDO EN EL COSTO.

MEDICION: EL CONCEPTO DE TRABAJO A QUE SE REFIERE ESTA ESPECIFICACIÓN, SE MEDIRÁ TOMANDO COMO UNIDAD EL METRO CUBICO (M3).

BASE DE PAGO: EL CONCEPTO DE TRABAJO RELACIONADO CON ESTA NORMA SE PAGARÁ AL PRECIO UNITARIO QUE ESTABLECE EL CONTRATO, PARA EL METRO CUBICO, CON APROXIMACIÓN A DOS DECIMALES.

3001013 DEMOLICIÓN DE PAVIMENTO DE CONCRETO SIMPLE, INCLUYE: CARGA Y ACARREO DEL MATERIAL PRODUCTO DE LA DEMOLICIÓN, EQUIPO, HERRAMIENTA Y MANO DE OBRA.

<b>LICITACION: 57057002-012-2017</b> <b>OBRA: Pavimentación Hidráulica en calle Rómulo Tijerina entre Zacatecas y Campeche, Colonia Lampacitos, en el Municipio de Reynosa, Tamaulipas.</b>		<b>ANEXO AT-16</b>
		HOJA : 10 DE 63
RAZON SOCIAL DEL LICITANTE	FIRMA DEL LICITANTE	

**EJECUCION:** EL CONTRATISTA CONTARÁ CON MAQUINARIA EQUIPADA CON MARTILLO HIDRAULICO, EQUIPOS MECÁNICOS TALES COMO ROMPEDORES NEUMÁTICOS, MANGUERAS, COMPRESORES, ENTRE OTROS Y SUS ADITAMENTOS REQUERIDOS EN CANTIDAD SUFICIENTE PARA LLEVAR A CABO LOS TRABAJOS DENTRO DEL TIEMPO DE EJECUCIÓN PROGRAMADO.

EL PERSONAL DEBERÁ SER EL SUFICIENTE, CONTARÁ CON LA HERRAMIENTA Y DEBERÁ ESTAR CAPACITADO PARA OPERAR EL EQUIPO ADECUADAMENTE. SE ACUMULARÁ EL MATERIAL EN FORMA TAL QUE NO OBSTRUIRÁ PASOS PEATONALES Y/O VEHICULARES, CUYO RETIRO DE LA OBRA SE REALIZARÁ EN FORMA FRECUENTE Y CUANDO ASÍ LO INDIQUE LA SECRETARÍA DE OBRAS PÚBLICAS, DESARROLLO URBANO Y MEDIO AMBIENTE.

EL COSTO POR ESTE CONCEPTO, INCLUYE LA CARGA Y ACARREO DEL MATERIAL PRODUCTO DE LAS DEMOLICIONES FUERA DE LA OBRA, A TIRO LIBRE Y EN CASO DE QUE EL CONTRATISTA REQUIERA HACER UN PAGO, PARA LA DISPOSICION FINAL DEL MATERIAL, ESTE DEBERÁ ESTAR INCLUIDO EN EL COSTO.

**MEDICION:** EL CONCEPTO DE TRABAJO A QUE SE REFIERE ESTA ESPECIFICACIÓN, SE MEDIRÁ TOMANDO COMO UNIDAD EL METRO CUBICO, (M3).

**BASE DE PAGO:** EL CONCEPTO DE TRABAJO RELACIONADO CON ESTA NORMA SE PAGARÁ AL PRECIO UNITARIO QUE ESTABLECE EL CONTRATO, PARA EL METRO CUBICO, CON APROXIMACIÓN A DOS DECIMALES.

**3001021** CORTE CON CORTADORA DE DISCO EN PAVIMENTO HIDRAULICO PARA DEMOLICIÓN DEL MISMO, INCLUYE TRAZO Y MATERIALES, MANO DE OBRA, HERRAMIENTA, EQUIPO, LIMPIEZA DEL AREA DE TRABAJO Y TODO LO NECESARIO PARA SU CORRECTA EJECUCIÓN, EN OBRAS DE PAVIMENTACION.

**EJECUCION:** LA CONTRATISTA CONTARÁ CON EL EQUIPO NECESARIO COMO CORTADORA DE DISCO, ENTRE OTROS Y SUS ADITAMENTOS REQUERIDOS EN CANTIDAD SUFICIENTE PARA LLEVAR A CABO LOS TRABAJOS DENTRO DEL TIEMPO DE EJECUCIÓN PROGRAMADO.

EL PERSONAL DEBERÁ SER EL SUFICIENTE, CONTARÁ CON LA HERRAMIENTA Y DEBERÁ ESTAR CAPACITADO PARA OPERAR EL EQUIPO ADECUADAMENTE.

SE SEÑALARA CON BANDA DE PRECAUCION EL AREA DONDE SE DESARROLLARAN LOS TRABAJOS.



"2017, Año del Centenario de la Promulgación de la Constitución Política de los Estados Unidos Mexicanos y del Nonagésimo Sexto Aniversario de la Constitución Política Local".

<b>LICITACION: 57057002-012-2017</b> <b>OBRA: Pavimentación Hidráulica en calle Rómulo Tijerina entre Zacatecas y Campeche, Colonia Lampacitos, en el Municipio de Reynosa, Tamaulipas.</b>		<b>ANEXO AT-16</b>
		HOJA : 11 DE 63
<b>RAZON SOCIAL DEL LICITANTE</b>		<b>FIRMA DEL LICITANTE</b>

**MEDICION:** EL CONCEPTO DE TRABAJO A QUE SE REFIERE ESTA ESPECIFICACIÓN, SE MEDIRÁ TOMANDO COMO UNIDAD EL METRO LINEAL (ML).

**BASE DE PAGO:** EL CONCEPTO DE TRABAJO RELACIONADO CON ESTA NORMA SE PAGARÁ AL PRECIO UNITARIO QUE ESTABLECE EL CONTRATO, PARA EL METRO LINEAL, CON APROXIMACIÓN A DOS DECIMALES.

**3002001** EXCAVACION PARA APERTURA DE CAJA, EN MATERIAL TIPO A y/o B, INCLUYE: EQUIPO, HERRAMIENTA Y MANO DE OBRA.

**EJECUCION:** LA EXCAVACION SE REALIZARÁ A CIELO ABIERTO HASTA LLEGAR A LA PROFUNDIDAD DE DESPLANTE QUE MARQUE EL PROYECTO Y/O LAS ORDENES DEL INGENIERO SUPERVISOR DE OBRA, RESPETANDO LAS PENDIENTES Y NIVELACIONES SEÑALADAS EN EL MISMO.

SE TENDRA SUMO CUIDADO DE NO DAÑAR LAS INSTALACIONES SUBTERRANEAS EXISTENTES. EN CASO DE ALGUN DAÑO LA REPARACION SERÁ CON CARGO AL CONTRATISTA.

LAS DIMENSIONES DE LARGO, ANCHO Y PROFUNDIDAD DE LA CAJA A EXCAVAR ESTARAN DADAS POR PROYECTO Y/O LAS ÓRDENES DEL INGENIERO SUPERVISOR DE OBRA DE LA SECRETARÍA DE OBRAS PÚBLICAS, DESARROLLO URBANO Y MEDIO AMBIENTE EN EL SITIO DE LOS TRABAJOS.

**MEDICION:** EL CONCEPTO DE TRABAJO A QUE SE REFIERE ESTA ESPECIFICACION, SE MEDIRA TOMANDO COMO UNIDAD EL METRO CUBICO (M3).

**BASE DE PAGO:** EL CONCEPTO DE TRABAJO RELACIONADO CON ESTA NORMA SE PAGARA AL PRECIO UNITARIO CON APROXIMACIÓN A DOS DECIMALES QUE ESTABLECE EL CONTRATO POR METRO CUBICO (M3)

**3002002** CARGA MECÁNICA Y ACARREO EN CAMIÓN DEL MATERIAL PRODUCTO DE CORTE A TIRO LIBRE FUERA DE LA OBRA, VOLUMEN MEDIDO COMPACTO, INCLUYE: EQUIPO, HERRAMIENTA Y MANO DE OBRA.

**EJECUCION:** LA CARGA Y ACARREO PARA EL MATERIAL PRODUCTO DE CORTE ES LA SECUENCIA DE ACTIVIDADES QUE CONTEMPLAN LA CARGA Y TRANSPORTE DEL MATERIAL NO UTIL PARA LOS FINES CONSTRUCTIVOS. ESTE MATERIAL DEBERÁ SER RETIRADO FUERA DE OBRA A TIRO LIBRE, ASI MISMO DEBERAN CONSIDERAR EN SU ANALISIS EL PORCENTAJE DE ABUNDAMIENTO Y PAGO DE REGALIAS EN LOS BANCOS DE DESPERDICIO EN SU CASO.

**MEDICION:** EL CONCEPTO DE TRABAJO A QUE SE REFIERE ESTA ESPECIFICACION, SE MEDIRA TOMANDO COMO UNIDAD EL METRO CUBICO. (M3)

<b>LICITACION: 57057002-012-2017</b> <b>OBRA: Pavimentación Hidráulica en calle Rómulo Tijerina entre Zacatecas y Campeche, Colonia Lampacitos, en el Municipio de Reynosa, Tamaulipas.</b>		<b>ANEXO AT-16</b>
		HOJA : 12 DE 63
RAZON SOCIAL DEL LICITANTE	FIRMA DEL LICITANTE	

BASE DE PAGO: EL CONCEPTO DE TRABAJO RELACIONADO CON ESTA NORMA SE PAGARA AL PRECIO UNITARIO CON APROXIMACIÓN A DOS DECIMALES QUE SE ESTABLECE EL CONTRATO POR METRO CÚBICO. (M3)

3002003 TRATAMIENTO DE TERRACERIAS A NIVEL DE SUB RASANTE DE 15 CM. DE ESPESOR, ESCARIFICADO, ACAMELLONADO, HUMEDECIDO, HOMOGENIZADO, TENDIDO, CONFORMADO Y COMPACTADO AL 90% PROCTOR COMO MINIMO, INCLUYE: PRUEBAS DE LABORATORIO, EQUIPO, HERRAMIENTA Y MANO DE OBRA.

EJECUCION: SE INICIARA CON EL PROCESO DE ESCARIFICACION DEL TERRENO HASTA LA PROFUNDIDAD REQUERIDA DE ACUERDO AL PROYECTO, SE DISGREGARA EL MATERIAL Y DESPUÉS SE ACAMELLONARA PARA INCORPORAR EL AGUA PARA OBTENER LA HUMEDAD OPTIMA NECESARIA, SE PROCEDERÁ A HOMOGENIZAR EL MATERIAL, POSTERIORMENTE SE LLEVARÁ A CABO EL TENDIDO Y COMPACTADO AL 90% DE SU PVSM, SEGÚN LA PRUEBA AASHTO ESTÁNDAR, CON LAS CARACTERÍSTICAS GEOMÉTRICAS QUE INDIQUE EL PROYECTO U ORDENE LA SECRETARÍA DE OBRAS PÚBLICAS, DESARROLLO URBANO Y MEDIO AMBIENTE, FORMANDO LA CAPA NUEVAMENTE.

EL EQUIPO A UTILIZAR SERÁ MECÁNICO CON LAS CARACTERÍSTICAS APROPIADAS PARA LLEVAR A CABO LOS TRABAJOS.

LAS PRUEBAS DE COMPACTACIÓN REQUERIDAS POR LA SECRETARÍA DE OBRAS PUBLICAS, DESARROLLO URBANO Y MEDIO AMBIENTE DEBERÁN SER REALIZADAS POR UN LABORATORIO CERTIFICADO, DONDE SUS EQUIPOS SE ENCUENTREN EN ÓPTIMAS CONDICIONES DE SERVICIO. EL AGUA A UTILIZAR PARA LA HUMECTACIÓN DEL MATERIAL SERÁ PROPORCIONADA POR LA CONTRATISTA Y ESTARÁ INTEGRADA EN EL COSTO DIRECTO DEL PRESUPUESTO.

MEDICION: EL CONCEPTO DE TRABAJO A QUE SE REFIERE ESTA ESPECIFICACION, SE MEDIRA TOMANDO COMO UNIDAD EL METRO CUADRADO. (M2)

BASE DE PAGO: EL PAGO POR UNIDAD DE OBRA TERMINADA SE HARÁ AL PRECIO FIJADO EN EL CONTRATO CON APROXIMACIÓN A DOS DECIMALES PARA EL METRO CUADRADO (M2).

3002006 FORMACION DE SUBBASE ESPESOR VARIABLE CON MATERIAL DE BANCO TIPO PILANCON CANTO RODADO, TENDIDO Y CONFORMADO, INCLUYE: SUMINISTRO, ACARREOS, EQUIPO, HERRAMIENTA Y MANO DE OBRA.



LICITACION: 57057002-012-2017 OBRA: Pavimentación Hidráulica en calle Rómulo Tijerina entre Zacatecas y Campeche, Colonia Lampacitos, en el Municipio de Reynosa, Tamaulipas.		<b>ANEXO AT-16</b>
		HOJA : 13 DE 63
RAZON SOCIAL DEL LICITANTE		FIRMA DEL LICITANTE

**EJECUCION:** SE INICIARÁ LA COLOCACIÓN DEL MATERIAL CONOCIDO COMO PILANCON (PIEDRA DE CANTO RODADO DE 2" HASTA 4" DE DIÁMETRO) PARA FORMAR UNA CAPA QUE ESTABLECE EL TERRENO CON PROBLEMAS DE HUMEDAD.

EL MATERIAL SERÁ DEL BANCO SEÑALADO EN LOS PLANOS DE PROYECTO, Y/O EL QUE SEÑALE EL SUPERVISOR DE OBRA, DICHO MATERIAL SERÁ DESCARGADO SOBRE EL TERRENO PARA PROCEDER A SU TENDIDO, COLOCADO Y COMPACTADO, EL TAMAÑO MÁXIMO DE PARTÍCULAS NO DEBERÁ SER MAYOR A 4", ASÍ MISMO DEBERÁ ESTAR LIBRE DE MATERIA ORGÁNICA EL MATERIAL SELECCIONADO., ADEMÁS DEBERÁ CONSIDERAR EN EL ANÁLISIS DEL PRECIO DEL PORCENTAJE DE ABUNDAMIENTO DEL MATERIAL, LAS PENDIENTES DEBERÁN DARSE DE ACUERDO A LOS PLANOS DE PROYECTO Y/O LAS ORDENES DEL SUPERVISOR DE OBRA.

CON EL PROPÓSITO DE QUE LOS ESPESORES SEAN UNIFORMES EN TODA SU ÁREA. DEBERÁ CONSIDERARSE EN EL ANÁLISIS DEL PRECIO, TANTO EL SUMINISTRO DEL MATERIAL EN EL SITIO DE LA OBRA, ASÍ COMO EL CARGO POR CONCEPTO DE REGALÍAS DE LA EXPLOTACIÓN DEL BANCO.

**MEDICION:** EL CONCEPTO DE TRABAJO A QUE SE REFIERE ESTA ESPECIFICACIÓN, SE MEDIRÁ TOMANDO COMO UNIDAD EL METRO CÚBICO (M3).

**BASE DE PAGO:** EL CONCEPTO DE TRABAJO RELACIONADO CON ESTA NORMA SE PAGARA AL PRECIO UNITARIO CON APROXIMACIÓN A DOS DECIMALES QUE SE ESTABLECE EL CONTRATO POR METRO CÚBICO.

**3002007** FORMACIÓN DE BASE HIDRAULICA EN CUALQUIER ESPESOR CON MATERIAL DE CERRALVO QUE CUMPLA CON LAS ESPECIFICACIONES DE LA SCT., ACAMELLONADO, HUMEDECIDO, HOMOGENIZADO, TENDIDO, CONFORMADO Y COMPACTADO AL 100% DE SU PVSM DE LA PRUEBA AASHTO, INCLUYE: SUMINISTRO, ACARREOS, EQUIPO, HERRAMIENTA Y MANO DE OBRA.

**EJECUCION:** LA BASE HIDRÁULICA DEBERÁ CONSTRUIRSE UTILIZANDO MATERIAL CON GRANULOMETRÍA DE 1 ½" A FINOS, PROCEDENTE DEL BANCO O BANCOS QUE ELIJA EL CONTRATISTA Y APRUEBE LA SECRETARÍA DE OBRAS PÚBLICAS, DESARROLLO URBANO Y MEDIO AMBIENTE; DEBERÁ COMPACTARSE AL CIEN POR CIENTO (100%) DE SU PVSM DETERMINADO POR LA PRUEBA AASHTO MODIFICADA Y CONSTRUIRSE EN EL ESPESOR COMPACTO, DE ACUERDO CON LO SEÑALADO EN EL PROYECTO O LO ORDENADO POR LA SECRETARÍA DE OBRAS PÚBLICAS, DESARROLLO URBANO Y MEDIO AMBIENTE.

LOS MATERIALES UTILIZADOS DEBERÁN CUMPLIR CON LOS REQUISITOS DE CALIDAD ESTABLECIDOS EN LA NORMA N-CMT-4-02-002/04 DE LA SCT. ESTE CONCEPTO DEBERÁ INCLUIR EL CARGO POR EXTRACCIÓN, PAGO DE REGALÍAS,



"2017, Año del Centenario de la Promulgación de la Constitución Política de los Estados Unidos Mexicanos y del Nonagésimo Sexto Aniversario de la Constitución Política Local".

LICITACION: 57057002-012-2017 OBRA: Pavimentación Hidráulica en calle Rómulo Tijerina entre Zacatecas y Campeche, Colonia Lampacitos, en el Municipio de Reynosa, Tamaulipas.		<b>ANEXO AT-16</b>
		HOJA : 14 DE 63
RAZON SOCIAL DEL LICITANTE		FIRMA DEL LICITANTE

Y ACARREO AL LUGAR DE LA OBRA, MAQUINARIA, MANO DE OBRA, HERRAMIENTA Y EQUIPO NECESARIO.

MEDICION: EL CONCEPTO DE TRABAJO A QUE SE REFIERE ESTA ESPECIFICACIÓN, SE MEDIRÁ TOMANDO COMO UNIDAD EL METRO CÚBICO (M3). COMPACTO AL PORCENTAJE INDICADO.

BASE DE PAGO: EL CONCEPTO DE TRABAJO RELACIONADO CON ESTA NORMA SE PAGARÁ AL PRECIO UNITARIO QUE ESTABLECE EL CONTRATO, POR METRO CÚBICO (M3), CON APROXIMACIÓN A DOS DECIMALES.

3003001 CONSTRUCCIÓN DE DENTELLÓN INTEGRAL A LA LOSA DE DIMENSIONES DE ACUERDO A PROYECTO, A BASE DE CONCRETO PREMEZCLADO  $f_c = 300 \text{ Kg/Cm}^2$ , TMA 19 MM Y R.N. DE 10 A 12 CM, VARILLAS LONGITUDINALES DE 1/2" CON ESTRIBOS DE 1/2" A CADA 2.00 M. INCLUYE: EXCAVACION Y/O RELLENO COMPACTADO, CIMBRA, DESCIMBRA, ACABADO LLANEADO Y VOLTEADOR EN JUNTAS Y ARISTAS, MATERIALES, HERRAMIENTA Y MANO DE OBRA.

EJECUCION SE NIVELARÁ LA ZONA DE DESPLANTE ACORDE A LO INDICADO POR EL PROYECTO, DONDE SE APISONARÁ EL MATERIAL A FIN DE GARANTIZAR QUE EXISTA UNA SUPERFICIE FIRME Y UNIFORME. UNA VEZ CONSOLIDADO EL TERRENO DE DESPLANTE, SE COLOCARÁ LA CIMBRA DEL TIPO "DENTELLÓN" MISMA QUE DEBE DE ESTAR MODULADA PARA TENER JUNTAS LONGITUDINALES @ 2.00 M.

SE DEBERÁ PREVIAMENTE LIMPIAR EL ÁREA DE TODA IMPUREZA Y MATERIA ORGÁNICA QUE PUDIESE EXISTIR, SE HUMEDECERÁ EL MATERIAL DE DESPLANTE PREVIO AL VACIADO DEL CONCRETO.

A LAS CIMBRAS DEBERÁN DE APLICÁRSELES UN DESMOLDANTE UNA VEZ QUE YA ESTÉN ALINEADAS Y FIJAS PARA RECIBIR EL CONCRETO. EL EQUIPO Y HERRAMIENTA A UTILIZAR SERÁ: VIBRADORES DE INMERSIÓN, CIMBRAS, ARTESAS Y DEMÁS ADITAMENTOS NECESARIOS Y EN CANTIDAD SUFICIENTE PARA GARANTIZAR LA CALIDAD DE LOS TRABAJOS Y SU LIMPIEZA.

EL EQUIPO VIBRADOR DE CONCRETO SE USARÁ EN FORMA VERTICAL Y NO INCLINADA Y SE EVITARÁ DEJARLO EN UNA SOLA POSICIÓN POR MUCHO TIEMPO, Y ALEJADO DE LAS PAREDES DE LA CIMBRA, PARA ASÍ EVITAR DISGREGAMIENTOS QUE OCASIONEN OQUEDADES EN EL ELEMENTO.

EL CURADO DEL CONCRETO SE REALIZARÁ APLICANDO MEMBRANAS IMPERMEABLES QUE EVITEN LA EVAPORACIÓN DEL AGUA DEL ELEMENTO. LO ANTERIOR SE REALIZARÁ HASTA QUE HAYA ALCANZADO LA RESISTENCIA DE

<b>LICITACION: 57057002-012-2017</b> <b>OBRA: Pavimentación Hidráulica en calle Rómulo Tijerina entre Zacatecas y Campeche, Colonia Lampacitos, en el Municipio de Reynosa, Tamaulipas.</b>		<b>ANEXO AT-16</b>
		HOJA : 15 DE 63
<b>RAZON SOCIAL DEL LICITANTE</b>		<b>FIRMA DEL LICITANTE</b>

PROYECTO, ESTAS MEMBRANAS NO DEBERÁN DE SER REBAJADAS CON SOLVENTES A MENOS QUE EL FABRICANTE LO CITE POR ESCRITO.

MEDICION: EL CONCEPTO DE TRABAJO A QUE SE REFIERE ESTA ESPECIFICACION, SE MEDIRA TOMANDO COMO UNIDAD EL METRO LINEAL (ML).

BASE DE PAGO: EL CONCEPTO DE TRABAJO RELACIONADO CON ESTA NORMA SE PAGARA AL PRECIO UNITARIO CON APROXIMACIÓN A DOS DECIMALES QUE ESTABLECE EL CONTRATO, POR, POR METRO LINEAL.

3003010 CONFORMACION DEL TERRENO NATURAL PARA CONSTRUCCION DE BANQUETA, CON MATERIAL TIPO A Y/O B DE 0 A 20 CM DE ESPESOR PROMEDIO, PRODUCTO DE EXCAVACION, INCLUYE: AFLOJE, EXTRACCION, AMACISE, AFINE DE PLANTILLA, HERRAMIENTA Y MANO DE OBRA.

EJECUCION: SE REALIZARÁ UN AFLOJAMIENTO DEL MATERIAL DONDE VA A ASENTARSE LA LOSA DE BANQUETA, RETIRANDO TODA BASURA, MATERIA ORGÁNICA U OTRO OBJETO QUE IMPIDA LA EJECUCIÓN CORRECTA DE LOS TRABAJOS.

SE VERIFICARA SU NIVELACION, ALINEAMIENTO Y SE HUMEDECERA SU SUPERFICIE PUDIENDO INICIAR LA CONSOLIDACION (COMPACTACION) DEL TERRENO. PARA ELLO SE UTILIZARA EQUIPO MECANICO LIGERO COMO LOS COMPACTADORES DE IMPACTO IDEALES PARA TRABAJOS PEQUEÑOS EN ÁREAS REDUCIDAS.

MEDICION: EL CONCEPTO DE TRABAJO A QUE SE REFIERE ESTA ESPECIFICACIÓN, SE MEDIRÁ TOMANDO COMO UNIDAD EL METRO CUADRADO (M2).

BASE DE PAGO: EL CONCEPTO DE TRABAJO RELACIONADO CON ESTA NORMA SE PAGARÁ AL PRECIO UNITARIO QUE ESTABLECE EL CONTRATO, PARA EL METRO CUADRADO., CON APROXIMACIÓN A DOS DECIMAL. (M2)

3003011 CONSTRUCCION DE BANQUETA DE 8 CM. DE ESPESOR, CONCRETO PREMEZCLADO f'c = 150 Kg/Cm2, TMA DE 19 MM, REVENIMIENTO 10 CM, JUNTAS FRIAS @ 3.00 MTS, ACABADO ESCOBILLADO FINO, VOLTEADOR EN JUNTAS Y ARISTAS, INCLUYE: CIMBRA, DESCIMBRA, MATERIALES, HERRAMIENTA Y MANO DE OBRA.

EJECUCION: EL CONCRETO A UTILIZAR SERÁ DEL TIPO PREMEZCLADO CON UNA F'c = 150 KG/CM2. EL REVENIMIENTO SERÁ DE 10 CM.

DESPUES DE SER HUMEDECIDA LA SUPERFICIE COMPACTADA, SE DEPOSITARÁ EL CONCRETO CUIDANDO DE NO EXCEDER SU ALTURA DE CAÍDA POR MAS DE 70 CM. DIRECTAMENTE DE LA OLLA PREMEZCLADORA, ASÍ TAMBIÉN SE CUIDARA

<b>LICITACION:</b> 57057002-012-2017 <b>OBRA:</b> Pavimentación Hidráulica en calle Rómulo Tijerina entre Zacatecas y Campeche, Colonia Lampacitos, en el Municipio de Reynosa, Tamaulipas.		<b>ANEXO AT-16</b>
		HOJA : 16 DE 63
RAZON SOCIAL DEL LICITANTE	FIRMA DEL LICITANTE	

DE NO REALIZAR MOVIMIENTOS COMO TRASPALEOS U OTROS QUE PUDIESEN PROVOCAR UN SEGREGAMIENTO DE LOS AGREGADOS.

LA CIMBRA DEBERÁ ESTAR FIJA Y PODRÁ SER METÁLICA O DE MADERA, Y MODULADA A CADA 3.00 MTS DEBIDAMENTE IMPREGNADA DE DESMOLDANTE PREVIO AL COLADO, LA SUPERFICIE QUE ALOJARÁ EL CONCRETO DEBERÁ DE ESTAR HUMEDECIDA SIN ENCHARCAR LA ZONA.

ES REQUISITO MODULAR LA JUNTA EN LAS ARISTAS DE LAS BASES DE PEDESTALES, REGISTROS SANITARIOS, ARRIATES, JARDINERAS Y EN EL CAMBIO DE NIVEL EN EL ACCESO DE COCHERAS.

UNA VEZ COLOCADO EL CONCRETO, ESTE DEBERÁ SER TRATADO CON LA CANASTILLA PARA LOGRAR UNA SUPERFICIE LIBRE DE AGREGADO GRUESO, POSTERIORMENTE SE REALIZARÁ EL PULIDO DE LA SUPERFICIE Y FINALMENTE, SE LLEVARÁ A CABO EL RAYADO CON CEPILLO DE CERDA FINA.

ADICIONALMENTE SE APLICARÁ RAYADOR Y VOLTEADOR SEGÚN SEA EL CASO EN EL PERIMETRO DE LA LOSA.

EL CURADO SERA MEDIANTE MEMBRANA COLOR BLANCO FUGAZ EN EMULSION ACUOSA A RAZON DE 0.25 L/M2, PARA RETENER LA HUMEDAD DEL CONCRETO Y ASI OBTENER LA MAXIMA RESISTENCIA DE DISEÑO. ESTA MEMBRANA DEBERA APLICARSE DE FORMA UNIFORME SOBRE LA SUPERFICIE DEL CONCRETO, CUANDO ESTE AUN ESTA HUMEDO, SE DEBERA UTILIZAR ASPERSOR MANUAL O MECANICA, CUIDANDO QUE EN EL PROCESO NO SE MARQUE LA SUPERFICIE DEL CONCRETO.

LA ELABORACIÓN, TRANSPORTE Y COLOCACIÓN SE REALIZARÁ CONFORME A LAS NORMAS OFICIALES VIGENTES ELABORADAS PARA TAL FIN.

SE LE ENTREGARÁ A LA SUPERVISION DE OBRA DE LA SECRETARÍA DE OBRAS PÚBLICAS, DESARROLLO URBANO Y MEDIO AMBIENTE, LOS RESULTADOS PRODUCTO DE LAS PRUEBAS DE LABORATORIO DE CALIDAD DE LOS MATERIALES, SI SE UTILIZA ADITIVO ACELERANTE, ESTE DEBERÁ SER PREVIAMENTE AUTORIZADO POR LA SECRETARÍA.

EL PERSONAL CONTARÁ CON HERRAMIENTA SUFICIENTE Y ADECUADA COMO PALAS, PICOS, VOLTEADORES, ENTRE OTROS QUE SE REQUIERAN PARA LA COLOCACIÓN ADECUADA DEL CONCRETO.

LA CONTRATISTA CONTARÁ CON PERSONAL CAPACITADO PARA LA BUENA EJECUCIÓN DE LOS TRABAJOS.



<b>LICITACION: 57057002-012-2017</b> <b>OBRA: Pavimentación Hidráulica en calle Rómulo Tijerina entre Zacatecas y Campeche, Colonia Lampacitos, en el Municipio de Reynosa, Tamaulipas.</b>		<b>ANEXO AT-16</b>
		HOJA : 17 DE 63
<b>RAZON SOCIAL DEL LICITANTE</b>		<b>FIRMA DEL LICITANTE</b>

**MEDICION:** EL CONCEPTO DE TRABAJO A QUE SE REFIERE ESTA ESPECIFICACIÓN, SE MEDIRÁ TOMANDO COMO UNIDAD EL METRO CUADRADO (M2).

**BASE DE PAGO:** EL CONCEPTO DE TRABAJO RELACIONADO CON ESTA NORMA SE PAGARÁ AL PRECIO UNITARIO QUE ESTABLECE EL CONTRATO, PARA EL METRO CUADRADO, CON APROXIMACIÓN A DOS DECIMALES (M2).

**3003013** RELLENO CON MATERIAL PRODUCTO DE CORTE EN FORMA MANUAL PARA BANQUETAS, INCLUYE: ACARREOS, HUMEDECIDO DE MATERIAL, COMPACTACIÓN AL 90% A LA PRUEBA PROCTOR, EQUIPO HERRAMIENTA Y MANO DE OBRA.

**EJECUCION:** SE REALIZARÁ UN AFLOJAMIENTO DEL MATERIAL DONDE VA A ASENTARSE LA LOSA DE BANQUETA, RETIRANDO TODA BASURA, MATERIA ORGÁNICA U OTRO OBJETO QUE IMPIDA LA EJECUCIÓN CORRECTA DE LOS TRABAJOS.

SE VERIFICARA SU NIVELACION, ALINEAMIENTO Y SE HUMEDECERA SU SUPERFICIE PUDIENDO INICIAR LA CONSOLIDACION DEL TERRENO. PARA ELLO SE UTILIZARA EQUIPO MECANICO LIGERO COMO LOS PISONES IDEALES PARA TRABAJOS PEQUEÑOS EN ÁREAS REDUCIDAS.

**MEDICION:** EL CONCEPTO DE TRABAJO A QUE SE REFIERE ESTA ESPECIFICACIÓN, SE MEDIRÁ TOMANDO COMO UNIDAD EL METRO CUBICO ( M3 ).

**BASE DE PAGO:** EL CONCEPTO DE TRABAJO RELACIONADO CON ESTA NORMA SE PAGARÁ AL PRECIO UNITARIO QUE ESTABLECE EL CONTRATO, PARA EL METRO CUBICO (M3), CON APROXIMACIÓN A DOS DECIMALES.

**3003015** CONSTRUCCION DE GUARNICION TRAPEZOIDAL (SECCION 0.035 M2) A BASE DE CONCRETO PREMEZCLADO, F'c = 150 Kg/Cm2, TMA 19 MM, REVENIMIENTO 10 CM, VRS 3/8" Ø @ 1,0 MTS, EN ESCUADRA DE 15 X 25 CM DE LARGO, CORTE CON DISCO @ 3.00 M, INCLUYE: CIMBRA, DESCIMBRA, HERRAMIENTA Y MANO DE OBRA.

**EJECUCION:** DEBERA REALIZARSE LA LIMPIEZA DEL DESPLANTE EN LA LOSA, SE COLOCARA LA VARILLA LONGITUDINAL DE 3/8" Y LA CIMBRA DEL TIPO TRAPEZOIDAL MISMA QUE DEBE ESTAR MODULADA, PARA TENER JUNTAS FRIAS A CADA 3.00 MTS., DEBE HABERSE APLICADO UN DESMOLDANTE, ESTAR ALINEADAS, FIJAS Y SE HUMEDECERA PREVIO AL VACIADO DEL CONCRETO. EL CONCRETO HIDRAULICO A UTILIZAR SERA DEL TIPO PREMEZCLADO CON UN F'C= 150 KG/CM2 UN TMA DE 3/4" Y UN REVENIMIENTO DE 10 CM. NO SE LE AÑADIRA AGUA POSTERIOR A SU ELABORACION, LA ALTURA MAXIMA DE CAIDA AL VACIAR EL CONCRETO SERA DE 50 CM.

<b>LICITACION:</b> 57057002-012-2017 <b>OBRA:</b> Pavimentación Hidráulica en calle Rómulo Tijerina entre Zacatecas y Campeche, Colonia Lampacitos, en el Municipio de Reynosa, Tamaulipas.		<b>ANEXO AT-16</b>
		HOJA : 18 DE 63
RAZON SOCIAL DEL LICITANTE	FIRMA DEL LICITANTE	

SE CUMPLIRA CON LO ESTIPULADO EN LAS NORMAS DE CALIDAD, RESPECTO A SU ELABORACION, TRANSPORTE, PRUEBAS DE LABORATORIO, COLOCACION, VIBRADO Y CURADO. EL EQUIPO VIBRADOR DE CONCRETO SERA DEL TIPO, FRECUENCIA Y POTENCIA, DE ACUERDO CON EL ELEMENTO POR COLAR, PARA OBTENER UN CONCRETO COMPACTADO CON TEXTURA UNIFORME Y SUPERFICIE TERSA EN SUS CARAS VISIBLES, SE USARA EN FORMA VERTICAL, SE EVITARA DEJARLO EN UNA SOLA POSICION POR MUCHO TIEMPO, PARA EVITAR DISGREGAMIENTOS QUE OCACIONEN OQUEDADES EN EL ELEMENTO, EL CONCRETO NO DEBERA TRASPALEARSE.

LA CIMBRA DEBERÁ SER PARA UN ACABADO APARENTE, EL COLADO SE REALIZARA PREVIA AUTORIZACION DE LA SUPERVISION.

EL CURADO SERA MEDIANTE MEMBRANA COLOR BLANCO FUGAZ EN EMULSION ACUOSA A RAZON DE 0.25 L/M2, PARA RETENER LA HUMEDAD DEL CONCRETO Y ASI OBTENER LA MAXIMA RESISTENCIA DE DISEÑO. ESTA MEMBRANA DEBERA APLICARSE DE FORMA UNIFORME SOBRE LA SUPERFICIE DEL CONCRETO, CUANDO ESTE AUN ESTA HUMEDO, SE DEBERA UTILIZAR ASPERSORA MANUAL O MECANICA, CUIDANDO QUE EN EL PROCESO NO SE MARQUE LA SUPERFICIE DEL CONCRETO.

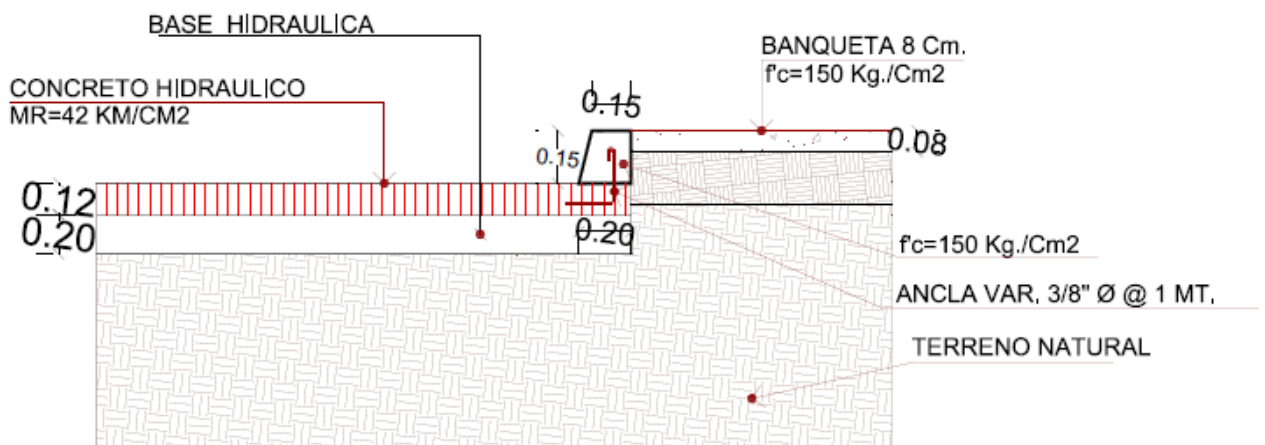

DETALLE DE GUARNICION  
TRAPEZOIDAL



"2017, Año del Centenario de la Promulgación de la Constitución Política de los Estados Unidos Mexicanos y del Nonagésimo Sexto Aniversario de la Constitución Política Local".

LICITACION: 57057002-012-2017		<b>ANEXO AT-16</b>
OBRA: Pavimentación Hidráulica en calle Rómulo Tijerina entre Zacatecas y Campeche, Colonia Lampacitos, en el Municipio de Reynosa, Tamaulipas.		
		HOJA : 19
		DE 63
RAZON SOCIAL DEL LICITANTE		FIRMA DEL LICITANTE

MEDICION: EL CONCEPTO DE TRABAJO A QUE SE REFIERE ESTA ESPECIFICACION, SE MEDIRA TOMANDO COMO UNIDAD EL METRO LINEAL CON APROXIMACION A DOS DECIMALES (ML)

BASE DE PAGO: EL CONCEPTO DE TRABAJO RELACIONADO CON ESTA NORMA SE PAGARA AL PRECIO UNITARIO CON APROXIMACIÓN A DOS DECIMALES QUE ESTABLECE EL CONTRATO, POR METRO LINEAL, (ML).

3003020 CONSTRUCCION DE RAMPA PARA DISCAPASITADOS A BASE DE CONCRETO PREMEZCLADO  $f_c = 150 \text{ Kg/Cm}^2$ , TMA DE 19 MM, REVENIMIENTO DE 10 CM, ACABADO ESCOBILLADO FINO, INCLUYE: CIMBRA, DESCIMBRA, MATERIAL, HERRAMIENTA Y MANO DE OBRA, RETIRO DE MATERIAL Y TODO PARA SU CORRECTO FUNCIONAMIENTO.

EJECUCION: EL LICITANTE DEBERA EFECTUAR LIMPIEZA PERMANENTE DE LAS AREAS DE TRABAJO Y SE OBLIGA A TENER UNA SEÑALIZACION ADECUADA PARA EVITAR ACCIDENTES, ASI MISMO DEBERA TOMAR LAS PRECAUCIONES NECESARIAS PARA EVITAR DAÑOS A TERCEROS, EN CASO DE HABER DAÑOS, LAS REPARACIONES CORRESPONDIENTES SERAN POR CUENTA Y CARGO DEL CONTRATISTA. SE EFECTUARA LA LIMPIEZA DEL SITIO, CONFORME A LO ESPECIFICADO EN EL PLANO CONSTRUCTIVO, LINEAS, ELEVACIONES Y DIMENSIONES, (SE REALIZARA EL HUMEDECIMIENTO Y COMPACTACION CON EQUIPO MANUAL PARA DAR LA COMPACTACION NECESARIA PARA EL DESPLANTE DE LA LOSA, EL COLADO DEL SITIO DE LA RAMPA SERA CON CONCRETO PREMEZCLADO  $F^{\circ}C = 150 \text{ KG/CM}^2$  TMA DE 19 MM. REVENIMIENTO DE 10 CM, EL CURADO SERA MEDIANTE MEMBRANA COLOR BLANCO FUGAZ EN EMULSION ACUOSA A RAZON DE 0.25 L/M2, PARA RETENER LA HUMEDAD DEL CONCRETO Y ASI OBTENER LA MAXIMA RESISTENCIA DE DISEÑO. ESTA MEMBRANA DEBERA APLICARSE DE FORMA UNIFORME SOBRE LA SUPERFICIE DEL CONCRETO, CUANDO ESTE AUN ESTA HUMEDO, SE DEBERA UTILIZAR ASPERSOR MANUAL O MECANICA, CUIDANDO QUE EN EL PROCESO NO SE MARQUE LA SUPERFICIE DEL CONCRETO.

EL ACABADO EN EL AREA DE ACCESO A LA RAMPA SERA ESCOBILLADO FINO, Y EN EL AREA DE LAS RAMPAS DEBERA SERA CON FLOTA DENTADA PARA UNA MEJOR TRACCION DE LA SILLA DE RUEDAS.

MEDICION: EL CONCEPTO DE TRABAJO A QUE SE REFIERE ESTA ESPECIFICACIÓN, SE MEDIRÁ TOMANDO COMO UNIDAD EL METRO CUADRADO (M2).

BASE DE PAGO: EL CONCEPTO DE TRABAJO RELACIONADO CON ESTA NORMA SE PAGARÁ AL PRECIO UNITARIO QUE ESTABLECE EL CONTRATO CON APROXIMACION A DOS DECIMALES, (M2)



"2017, Año del Centenario de la Promulgación de la Constitución Política de los Estados Unidos Mexicanos y del Nonagésimo Sexto Aniversario de la Constitución Política Local".

<b>LICITACION: 57057002-012-2017</b> <b>OBRA: Pavimentación Hidráulica en calle Rómulo Tijerina entre Zacatecas y Campeche, Colonia Lampacitos, en el Municipio de Reynosa, Tamaulipas.</b>		<b>ANEXO AT-16</b>
		HOJA : 20 DE 63
<b>RAZON SOCIAL DEL LICITANTE</b>		<b>FIRMA DEL LICITANTE</b>

3004001 SUMINISTRO Y COLOC. DE POLIETILENO HULE NEGRO CALIBRE 400, EN PAVIMENTO HIDRAULICO, PREVIO BARRIDO, INCLUYE: TRASLAPES, PLIEGUES, CORTES, HERRAMIENTA Y MANO DE OBRA.

EJECUCION: UNA VEZ RECIBIDA EL AREA DONDE SE COLOCARA EL CONCRETO HIDRAULICO PERFECTAMENTE COMPACTADO, SE PROCEDERA A LIMPIAR LA SUPERFICIE DE CUALQUIER MATERIA EXTRAÑA, POLVO E IMPUREZAS PARA PODER RECIBIR LA CAPA DE POLIETILENO A COLOCAR SOBRE LA MISMA.

LA MEMBRANA DEL POLIETILENO SE FIJARA MEDIANTE CLAVOS Y FICHAS PARA EVITAR LA FORMACION DE PLIEGUES Y DOBLECES.

CUANDO SEA NECESARIO Y ASI LO INDIQUE EL PROYECTO O LA SUPERVISION DE OBRA, SE TRASLAPARAN LOS LIENZOS DEL POLIETILENO UTILIZADO (PLASTICO NEGRO), A FIN DE CUBRIR TODA EL AREA REQUERIDA. LAS JUNTAS/UNIONES ENTRE UN LIENZO Y OTRO SERAN LAS MINIMAS INDISPENSABLES Y DEBERAN TENER UN TRASLAPE NO MENOR A 15 CM., SERAN COLOCADAS DESDE SU INICIO EN DIRECCION DE CONTRAPENDIENTE Y LONGITUDINALMENTE A LA VIALIDAD EN PROCESO DE CONSTRUCCION. NO SE DEBERA PERFORAR EL PLASTICO COLOCADO, ASI COMO TAMPOCO SE PERMITIRA QUE ESTE EXPUESTO A LA INTEMPERIE POR UN LAPSO PROLONGADO QUE OCACIONE UN DECREMENTO DE SUS CARACTERISTICAS FISICAS.

LAS PRUEBAS DE CALIDAD Y CARTAS DE GARANTIA DEL FABRICANTE DEL PRODUCTO, SERAN ENTREGADAS POR LA CONTRATISTA CUANDO LA SECRETARÍA DE OBRAS PÚBLICAS, DESARROLLO URBANO Y MEDIO AMBIENTE LO REQUIERA.

EL INGENIERO SUPERVISOR DE LA OBRA SOLICITARA AL CONTRATISTA EL RETIRO Y REPOSICION DEL MISMO CON CARGO AL CONTRATISTA, DE NO CUMPLIR CON ALGUNO DE LOS PUNTOS SEÑALADOS EN ESTA ESPECIFICACION.

EL SUMINISTRO DEL MATERIAL A PIE DE OBRA SERA POR PARTE DEL CONTRATISTA ASI COMO EL MATERIAL Y HERRAMIENTA ADECUADA Y EN CANTIDAD SUFICIENTE PARA PODER DESARROLLAR LOS TRABAJOS ACORDE A SU PROGRAMA DE OBRA. EN LA HERRAMIENTA ESTARA INCLUIDO LOS PRODUCTOS DE LIMPIEZA NECESARIOS.

MEDICION: SE CONSIDERARA COMO UNIDAD EL METRO CUADRADO CON APROXIMACION A DOS DECIMALES (M2)

LICITACION: 57057002-012-2017 OBRA: Pavimentación Hidráulica en calle Rómulo Tijerina entre Zacatecas y Campeche, Colonia Lampacitos, en el Municipio de Reynosa, Tamaulipas.		<b>ANEXO AT-16</b>
		HOJA : 21
		DE 63
RAZON SOCIAL DEL LICITANTE	FIRMA DEL LICITANTE	

- BASE DE PAGO: EL PAGO POR UNIDAD DE OBRA TERMINADA SE HARA A PRECIO FIJADO EN EL CONTRATO APROXIMADO A DOS DECIMALES, PARA EL METRO CUADRADO. (M2).
- 3004005 JUNTA LONGITUDINAL, A BASE DE VARILLA CORRUGADA DE 1/2" DE Ø, DE 64 CM DE LONGITUD @ 75 CM, COLOCADAS CON SILLETAS O INSERTADAS POR VIBRACION SI SE USA EQUIPO DE CIMBRA DESLIZANTE, MODULAR PARA CORTE CON DISCO, SELLADA LA JUNTA A BASE DE SIKAFLEX O MATERIAL SIMILAR EN CALIDAD Y COSTO, COLOR PLATA, INCLUYE: HERRAMIENTA, MATERIAL Y MANO DE OBRA.
- EJECUCION: LAS PASAJUNTAS PARA LOSAS DE CONCRETO HIDRAULICO, SE COLOCARAN DE ACUERDO A LO INDICADO POR EL PROYECTO O APROBADO POR LA SECRETARÍA DE OBRAS PÚBLICAS, DESARROLLO URBANO Y MEDIO AMBIENTE. LAS PASAJUNTAS QUE SE UTILICEN EN LAS JUNTAS TRANSVERSALES DE CONTRACCION SERAN BARRAS CORRUGADAS CON LAS CARACTERISTICAS INDICADAS EN EL PROYECTO O APROBADAS POR LA SECRETARÍA DE OBRAS PÚBLICAS, DESARROLLO URBANO Y MEDIO AMBIENTE Y CON SUS EXTREMOS LIBRES DE REBABAS CORTANTES, MEDIANTE SILLETAS O CANASTAS METALICAS DE SUJECION QUE LAS ASEGUEN EN LA POSICION CORRECTA DURANTE EL COLADO Y VIBRADO DEL CONCRETO, SIN IMPEDIR SUS MOVIMIENTOS LONGITUDINALES. UNA VEZ COLOCADAS, LA SUPERFICIE EXPUESTA DE LAS PASAJUNTAS SE SOMETERA A UN TRATAMIENTO ANTIADHERENTE CON GRASA UNA FUNDA DE PLASTICO U OTRO PROCEDIMIENTO APROBADO POR LA SECRETARÍA DE OBRAS PÚBLICAS, DESARROLLO URBANO Y MEDIO AMBIENTE.
- MEDICION: EL CONCEPTO DE TRABAJO A QUE SE REFIERE ESTA ESPECIFICACIÓN, SE MEDIRÁ TOMANDO COMO UNIDAD EL METRO LINEAL DE JUNTA (NO DE VARILLAS).
- BASE DE PAGO: EL CONCEPTO DE TRABAJO RELACIONADO CON ESTA NORMA SE PAGARÁ AL PRECIO UNITARIO QUE ESTABLECE EL CONTRATO APROXIMADO A DOS DECIMALES, PARA METRO LINEAL. (ML)
- 3004006-B JUNTA TRANSVERSAL DE EXPANSIÓN @ 30.00 M, CON CARTON ASFALTADO DE 1/2" DE ESPESOR Y DE 15 CM DE ALTURA CON VAR. LISA DE 3/4" DE Ø @ 60 CM, Y DE 50 CM DE LONG. INCLUYE: MATERIALES, HERRAMIENTA, EQUIPO Y MANO DE OBRA.
- EJECUCION: LAS PASAJUNTAS PARA LOSAS DE CONCRETO HIDRAULICO, SE COLOCARAN DE ACUERDO A LO INDICADO POR EL PROYECTO O APROBADO POR LA SECRETARÍA DE OBRAS PÚBLICAS, DESARROLLO URBANO Y MEDIO AMBIENTE. LAS PASAJUNTAS QUE SE UTILICEN EN LAS JUNTAS



LICITACION: 57057002-012-2017 OBRA: Pavimentación Hidráulica en calle Rómulo Tijerina entre Zacatecas y Campeche, Colonia Lampacitos, en el Municipio de Reynosa, Tamaulipas.		<b>ANEXO AT-16</b>
		HOJA : 22 DE 63
RAZON SOCIAL DEL LICITANTE		FIRMA DEL LICITANTE

TRANSVERSALES DE CONTRACCION SERAN BARRAS LISAS CON LAS CARACTERISTICAS INDICADAS EN EL PROYECTO O APROBADAS POR LA SECRETARÍA DE OBRAS PÚBLICAS, DESARROLLO URBANO Y MEDIO AMBIENTE Y CON SUS EXTREMOS LIBRES DE REBABAS CORTANTES, MEDIANTE SILLETAS O CANASTAS METALICAS DE SUJECION QUE LAS ASEGUEN EN LA POSICION CORRECTA DURANTE EL COLADO Y VIBRADO DEL CONCRETO, SIN IMPEDIR SUS MOVIMIENTOS LONGITUDINALES. UNA VEZ COLOCADAS, LA SUPERFICIE EXPUESTA DE LAS PASAJUNTAS SE SOMETERA A UN TRATAMIENTO ANTIADHERENTE CON GRASA, UNA FUNDA DE PLASTICO U OTRO PROCEDIMIENTO APROBADO POR LA SECRETARÍA DE OBRAS PÚBLICAS, DESARROLLO URBANO Y MEDIO AMBIENTE.

PARA LA COLOCACION DEL CARTON ASFALTADO, EL CONTRATISTA DEBERA IMPLEMENTAR UN SISTEMA DE SUJECION ADECUADO PARA GARANTIZAR SU CORRECTO ALINEAMIENTO.

MEDICION: EL CONCEPTO DE TRABAJO A QUE SE REFIERE ESTA ESPECIFICACIÓN, SE MEDIRÁ TOMANDO COMO UNIDAD EL METRO LINEAL DE JUNTA (NO DE VARILLAS).

BASE DE PAGO: EL CONCEPTO DE TRABAJO RELACIONADO CON ESTA NORMA SE PAGARÁ AL PRECIO UNITARIO QUE ESTABLECE EL CONTRATO APROXIMADO A DOS DECIMALES, PARA METRO LINEAL (ML).

3004007 JUNTA TRANSVERSAL DE CONSTRUCCIÓN FORMADA CON JUNTA DE CONTROL "ZIP CAP" DE PVC CON UNA ALTURA DE 1/3, DE EL ESPESOR DE LA LOSA @ 3.00 M., INCLUYE: MATERIAL, HERRAMIENTA, EQUIPO Y MANO DE OBRA.

EJECUCION: LAS JUNTAS DE CONTROL PARA LOSAS DE CONCRETO HIDRAULICO SE COLOCARAN DE ACUERDO A LO INDICADO POR EL PROYECTO O APROBADO POR LA SECRETARÍA DE OBRAS PÚBLICAS, DESARROLLO URBANO Y MEDIO AMBIENTE. Y SE COLOCARAN CON EL MISMO ALINEAMIENTO Y ESPACIAMIENTO EN TODA EL AREA.

SE USARA JUNTA "ZIP CAP", Y ESTA SE COLOCARA POSTERIOR AL REBOSADO DEL CONCRETO, TOMANDO LAS PRECAUCIONES NECESARIAS PARA GARANTIZAR EL CORRECTO ALINEAMIENTO DE LA JUNTA.

MEDICION: EL CONCEPTO DE TRABAJO A QUE SE REFIERE ESTA ESPECIFICACIÓN, SE MEDIRÁ TOMANDO COMO UNIDAD EL METRO LINEAL. DE JUNTA.

BASE DE PAGO: EL CONCEPTO DE TRABAJO RELACIONADO CON ESTA NORMA SE PAGARÁ AL PRECIO UNITARIO QUE ESTABLECE EL CONTRATO, PARA METRO LINEAL (ML)



LICITACION: 57057002-012-2017		<b>ANEXO AT-16</b>
OBRA: Pavimentación Hidráulica en calle Rómulo Tijerina entre Zacatecas y Campeche, Colonia Lampacitos, en el Municipio de Reynosa, Tamaulipas.		
		HOJA : 23
		DE 63
RAZON SOCIAL DEL LICITANTE		FIRMA DEL LICITANTE

3004012

SUMINISTRO Y COLOCACIÓN DE CONCRETO HIDRÁULICO DE 15 CM. DE ESPESOR, CON CONCRETO PREMEZCLADO MR=42 KG/CM<sup>2</sup>, TMA 19 MM, REVENIMIENTO DE 10 CM., INCLUYE: COLOCACION CON EXTENDEDORA LASER, PRUEBAS DE LABORATORIO, CIMBRA, DESCIMBRA, VIBRADO, CURADO, TENDIDO, RAYADO, EQUIPO, MATERIALES, HERRAMIENTA Y MANO DE OBRA.

EJECUCION:

EL INGENIERO SUPERVISOR DE OBRA DE LA SECRETARÍA DE OBRAS PÚBLICAS, DESARROLLO URBANO Y MEDIO AMBIENTE DESPUES DE VERIFICAR LOS TRABAJOS EJECUTADOS AUTORIZARA POR ESCRITO LA CONSTRUCCION DEL PAVIMENTO HIDRAULICO. EL CONCRETO A UTILIZAR SERA DEL TIPO PREMEZCLADO CON LAS SIGUIENTES CARACTERISTICAS:  
CONCRETO PREMEZCLADO MR=42 KG/CM<sup>2</sup>  
EL TAMAÑO MAXIMO DEL AGREGADO SERA DE ¾".  
EL REVENIMIENTO SERA DE 10 CM.  
EL ESPESOR DE LA LOSA TERMINADA SERA EL INDICADO EN EL PROYECTO.  
LA CONTRATISTA INCLUIRA EN SUS COSTOS EL SUMINISTRO DEL CONCRETO PREMEZCLADO CON LAS CARACTERISTICAS ANTES DESCRITAS, LOS MATERIALES PARA SU CIMBRA, ADITIVOS, ASI COMO TODOS LOS ELEMENTOS QUE GARANTICEN SU BUEN FUNCIONAMIENTO ESTRUCTURAL.

CUANDO EL INGENIERO SUPERVISOR DE OBRA DE LA SECRETARÍA DE OBRAS PÚBLICAS, DESARROLLO URBANO Y MEDIO AMBIENTE HAYA REVISADO EL ESTADO DE LA CIMBRA, LOS NIVELES DE LA MISMA, SU ALINEAMIENTO, LA COLOCACION DEL ARMADO QUE ESTARA AHOGADO, EL ESTADO DEL POLIETILENO NEGRO ASI COMO EL EQUIPO PARA LA PREPARACION Y MANEJO DE LA MEZCLA, HASTA ENTONCES SE PODRA DAR INICIO AL COLADO DE LOSAS.

LOS MOLDES DE LAS CIMBRAS PODRAN SER METALICOS, O DE CUALQUIER OTRO MATERIAL AUTORIZADO POR LA SECRETARÍA DE OBRAS PÚBLICAS, DESARROLLO URBANO Y MEDIO AMBIENTE Y DEBERA TENER LA RIGIDEZ SUFICIENTE PARA EVITAR LAS DEFORMACIONES DEBIDAS A LA PRESION DE LA REVOLTURA Y AL EFECTO DE LOS VIBRADORES. DEBERAN ESTAR CON ESTACAS PARA EVITAR FUGA DE LECHADA Y DE LOS AGREGADOS FINOS DURANTE EL VACIADO Y LA COMPACTACION. LOS MOLDES DEBERAN LIMPIARSE PERFECTAMENTE ANTES DE SER UTILIZADOS, PARA EVITAR UN MAL ACABADO APARENTE, SE APLICARÁ UNA CAPA DE ACEITE MINERAL EN SU PARTE INTERIOR ESTO PARA QUE PUEDAN RETIRARSE SIN NECESIDAD DE PALANQUEAR O MARTILLAR SOBRE EL CONCRETO. LAS DIMENSIONES DE LA CIMBRA DEBERAN CORRESPONDER CON EL ESPESOR DEL PAVIMENTO.

EL PROCEDIMIENTO DE COLADO SE REALIZARA DE ACUERDO A LOS NIVELES Y LAS SECCIONES DEL PROYECTO O BIEN INDIQUE EL INGENIERO SUPERVISOR DE OBRA DE LA SECRETARÍA DE OBRAS PÚBLICAS, DESARROLLO URBANO Y MEDIO AMBIENTE.



LICITACION: 57057002-012-2017 OBRA: Pavimentación Hidráulica en calle Rómulo Tijerina entre Zacatecas y Campeche, Colonia Lampacitos, en el Municipio de Reynosa, Tamaulipas.		<b>ANEXO AT-16</b>
		HOJA : 24 DE 63
RAZON SOCIAL DEL LICITANTE	FIRMA DEL LICITANTE	

PARA EL REBOSADO Y EXTENDIDO DEL CONCRETO SE DEBERA UTILIZAR EXTENDEDORA CON TECNOLOGIA LASER PARA GARANTIZAR LA CORRECTA NIVELACION DEL PAVIMENTO, CUANDO NO SEA POSIBLE UTILIZAR LA EXTENDORA LASER SE PODRA OPTAR POR EL USO DE OTRA TECNOLOGIA SIMILAR, DICHO CAMBIO QUE DEBERÁ SER APROBADO POR EL SUPERVISOR DE LA OBRA.

LA COMPACTACION DEL CONCRETO SE REALIZARA POR MEDIO DEL USO DE VIBRADORES DE INMERSION, LOS CUALES SE INTRODUCIRAN EN LA MEZCLA POR BREVES ESPACIOS DE TIEMPO Y EN FORMA VERTICAL, PARA QUE NO SE DISGREGUEN LOS COMPONENTES DE LA MEZCLA, EL VIBRADOR, NO DEBERA DE TOCAR LAS PAREDES DE LA CIMBRA, NI TAMPOCO LA SUPERFICIE DE DESPLANTE DE LA LOSA QUE SE ESTE COLANDO.

EL ACABADO DE CONCRETO SERA TEXTURIZADO, PARA LO CUAL SE UTILIZARA FLOTA DE ALUMINIO DENTADA, CUANDO SE USEN VARILLAS LISAS (PASA-JUNTAS) EN JUNTAS DE EXPANSION, SEGÚN PROYECTO Y/O INDICACIONES DEL INGENIERO SUPERVISOR DE OBRA DE LA SECRETARÍA DE OBRAS PÚBLICAS, **DESARROLLO URBANO Y MEDIO AMBIENTE** ESTAS SE DEBERAN ENGRASAR EN LA MITAD CORRESPONDIENTE AL CASQUILLO DE LA SIGUIENTE LOSA. SE VERIFICARA SU ALINEAMIENTO DE ESTOS ELEMENTOS PREVIO Y DURANTE EL COLADO.

EL CURADO SERA MEDIANTE MEMBRANA DE COLOR BLANCO FUGAZ EN EMULSION ACUOSA A RAZON DE 0.25 L/M2, PARA RETENER LA HUMEDAD DEL CONCRETO Y ASI OBTENER LA MAXIMA RESISTENCIA DE DISEÑO. ESTA MEMBRANA DEBERA APLICARSE DE FORMA UNIFORME SOBRE LA SUPERFICIE DEL CONCRETO, CUANDO ESTE AUN ESTA HUMEDO, SE DEBERA UTILIZAR ASPERSOR MANUAL O MECANICA, CUIDANDO QUE EN EL PROCESO NO SE MARQUE LA SUPERFICIE DEL CONCRETO.

LOS PROCEDIMIENTOS DE MUESTREO DEBERAN INCLUIR EL EMPLEO DE TODAS LAS PRECAUCIONES QUE AYUDEN A OBTENER MUESTRAS VERDADERAMENTE REPRESENTATIVAS DE LA NATURALEZA Y CONDICION DEL CONCRETO MUESTREADO.

EL CONCRETO DEBE ESTAR DENTRO DE LOS VALORES PERMISIBLES, DURANTE LOS PRIMEROS 30 MINUTOS, MEDIDOS A PARTIR DE QUE EL CONCRETO LLEGUE A OBRA A EXCEPCION DEL PRIMERO Y ULTIMO METRO CUBICO DE LA OLLA.

LOS RESULTADOS DE CALIDAD DEBERAN SER PROPORCIONADOS POR UN LABORATORIO CERTIFICADO POR LA EMA, CONFIABLE Y RECONOCIDO. EL CONTRATISTA ESTARA OBLIGADO A CUMPLIR CON LOS REQUISITOS DE





"2017, Año del Centenario de la Promulgación de la Constitución Política de los Estados Unidos Mexicanos y del Nonagésimo Sexto Aniversario de la Constitución Política Local".

<b>LICITACION:</b> 57057002-012-2017 <b>OBRA:</b> Pavimentación Hidráulica en calle Rómulo Tijerina entre Zacatecas y Campeche, Colonia Lampacitos, en el Municipio de Reynosa, Tamaulipas.		<b>ANEXO AT-16</b>
		HOJA : 25 DE 63
<b>RAZON SOCIAL DEL LICITANTE</b>		<b>FIRMA DEL LICITANTE</b>

CALIDAD DE LOS MATERIALES, TRANSPORTE Y COLOCACION, ASI COMO DE LOS PROCEDIMIENTOS DE LA NORMA MEXICANA NMX-C-191-ONNCCE-2009, O LAS ESPECIFICACIONES Y/O INDICACIONES DEL INGENIERO SUPERVISOR DE OBRA DE LA SECRETARÍA DE OBRAS PÚBLICAS, DESARROLLO URBANO Y MEDIO AMBIENTE.

EL CONTRATISTA DEBERA CONTAR CON: EQUIPOS VIBRADORES, HERRAMIENTA ADECUADA PARA LA REALIZACION DE LOS TRABAJOS COMO ARTESAS, CIMBRA, PALAS, RASTRILLOS, CANALONES, ENTRE OTROS EN CANTIDAD SUFICIENTE Y EN BUEN ESTADO PARA GARANTIZAR LA EJECUCION CORRECTA DE CADA CONCEPTO.

NO SE DEBERA AGREGAR AGUA AL CONCRETO HIDRAULICO POR NINGUN MOTIVO Y SI SE REQUIERE DE UN ADITIVO, SE SEGUIRAN LAS INDICACIONES DE USO DEL FABRICANTE DEL ADITIVO CON SU DOSIFICACION RESPECTIVA, UNICAMENTE CON LA AUTORIZACION DE LA SUPERVISION DE OBRA DE LA SECRETARÍA DE OBRAS PÚBLICAS, DESARROLLO URBANO Y MEDIO AMBIENTE.

LA MANO DE OBRA SERA LA SUFICIENTE PARA GARANTIZAR LOS AVANCES Y TIEMPOS DE EJECUCION ACORDE AL PROGRAMA DE OBRA.

MEDICION: SE CONSIDERARA COMO UNIDAD EL METRO CUADRADO CON APROXIMACION A DOS DECIMALES (M2)

BASE DE PAGO: EL PAGO POR UNIDAD DE OBRA TERMINADA SE HARA AL PRECIO FIJADO EN EL CONTRATO APROXIMADO A DOS DECIMALES, POR METRO CUADRADO (M2)

3006001 DESCARGA SANITARIA DE 6.00 MTS DE LONGITUD, A BASE DE TUBO DE PVC S-20 DE 6" DE Ø, INCLUYE: EXCAVACION, RELLENO, MATERIALES, PIEZAS ESPECIALES, HERRAMIENTA Y MANO DE OBRA

EJECUCION: LA CONTRATISTA CONSIDERARÁ LOS MATERIALES, MANO DE OBRA, PIEZAS ESPECIALES Y HERRAMIENTA NECESARIOS Y EN CANTIDAD SUFICIENTE PARA QUE SE REALICEN SATISFACTORIAMENTE LAS CONEXIONES DE LAS DESCARGAS DE AGUAS RESIDUALES DE LOS PARTICULARES HACIA LAS LÍNEAS DE DRENAJE MUNICIPAL.

UNA VEZ LOCALIZADA LA DESCARGA Y LA LÍNEA PERTENECIENTE A LA RED DE DRENAJE DE LA REGIÓN, SE TOMARÁN NIVELES DE ARRASTRE EN EL SITIO DE UNIÓN PARA GARANTIZAR LA FUNCIONALIDAD, PARA LA CONEXIÓN DE LA DESCARGA CON LA ATARJEA, EL CONTRATISTA UTILIZARA SILLETA, SUJETA POR MEDIO DE ABRAZADERA UNIVERSAL, POSTERIORMENTE COLOCARA CODO DE



LICITACION: 57057002-012-2017		<b>ANEXO AT-16</b>
OBRA: Pavimentación Hidráulica en calle Rómulo Tijerina entre Zacatecas y Campeche, Colonia Lampacitos, en el Municipio de Reynosa, Tamaulipas.		
		HOJA : 26
		DE 63
RAZON SOCIAL DEL LICITANTE		FIRMA DEL LICITANTE

PVC 6" X 45° SERIE 20 Y FINALMENTE SE COLOCARA EL TUBO DE 6" DE SERIE 20 HASTA LLEGAR AL REGISTRO SANITARIA DE BANQUETA.

LAS TUBERIAS DE LAS DESCARGAS FORMARÁN CON LAS TUBERÍAS DE LA RED, UN ÁNGULO APROXIMADO DE 90 GRADOS EN PLANTA.

SOLO EXCEPCIONALMENTE SE ADMITIRÁN DEFLEXIONES CON ÁNGULOS DISTINTOS AL CITADO.

EL RELLENO SE REALIZARA CON MATERIAL PRODUCTO DE LA EXCAVACION, Y SE COMPACTARÁ EN CAPAS NO MAYORES DE 20 CMS. DE ESPESOR AL 90 % DE LA PRUEBA PROCTOR.

MEDICION: PARA LOS EFECTOS DE MEDICIÓN DE ESTE CONCEPTO DE TRABAJO, SE TOMARÁ COMO UNIDAD DE MEDIDA LA PIEZA.

BASE DE PAGO: EL CONCEPTO DE TRABAJO RELACIONADO CON ESTA NORMA SE PAGARÁ AL PRECIO UNITARIO QUE ESTABLECE EL CONTRATO POR PIEZA.

3006002 INSTALACION DE TOMA DOMICILIARIA CORTA DE 3.00 MTS, A BASE DE TUBO FLEXIBLE DE COBRE (1/2" Ø), INCLUYE: EXCAVACION, RELLENO COMPACTADO EN CAPAS DE 20 CM. DE ESPESOR, PIEZAS ESPECIALES, HERRAMIENTA, EQUIPO Y MANO DE OBRA.

EJECUCION: LA CONTRATISTA CONSIDERARÁ EN SU ANALISIS DE PRECIO UNITARIO LOS MATERIALES, MANO DE OBRA Y HERRAMIENTA NECESARIOS, EN CANTIDAD SUFICIENTE PARA QUE SE REALICEN SATISFACTORIAMENTE LOS TRABAJOS DE CONEXIONES DE TOMAS DE AGUA POTABLE CON LA UNIÓN DE LA LÍNEA DE AGUA POTABLE.

EN LA EJECUCIÓN DE ESTE CONCEPTO SE INCLUYE LA EXCAVACION HASTA LOCALIZAR LA LINEA DE AGUA EXISTENTE, SE COLOCARA ABRAZADERA DE PVC CON SALIDA DE 1/2" Ø, SOBRE DICHA SALIDA SE COLOCARA VÁLVULA DE INSERCIÓN DE BRONCE, CON EMPAQUE PARA CONEXIÓN A PRESION, EN ESTA VALVULA SE CONECTARA EL TUBO DE COBRE FLEXIBLE DE 1/2" Ø, EN EL PUNTO QUE INDIQUE EL PROYECTO, SE DEBERA COLOCAR, VALVULA DE BANQUETA DE 1/2" Ø CON CONEXIÓN DE EMPAQUE A PRESION EN AMBOS EXTREMOS, SEGUIDO A ESTE TRABAJO SE DEBERA COLOCAR UN TRAMO DE 1 M DE TUBO DE COBRE RIGIDO DE 1/2" QUE LLEGUE HASTA EL LIMITE DE LA PROPIEDAD, INCLUYE REGISTRO FORMADO CON TUBO PVC SANITARIO DE 4" Ø CON TAPA, PARA MANIPULACION DE VALVULA DE BANQUETA.

LA CONTRATISTA CONSIDERARÁ EN SUS ANALISIS DE PRECIOS UNITARIOS LOS EQUIPOS Y ADITAMENTOS QUE SE REQUIERAN PARA MEDIR LAS PRESIONES



"2017, Año del Centenario de la Promulgación de la Constitución Política de los Estados Unidos Mexicanos y del Nonagésimo Sexto Aniversario de la Constitución Política Local".

LICITACION: 57057002-012-2017		<b>ANEXO AT-16</b>
OBRA: Pavimentación Hidráulica en calle Rómulo Tijerina entre Zacatecas y Campeche, Colonia Lampacitos, en el Municipio de Reynosa, Tamaulipas.		
		HOJA : 27
		DE 63
RAZON SOCIAL DEL LICITANTE		FIRMA DEL LICITANTE

DE SERVICIO EN CADA UNA DE LAS TOMAS A CONECTAR Y EN DONDE LA SECRETARÍA DE OBRAS PÚBLICAS, DESARROLLO URBANO Y MEDIO AMBIENTE LO REQUIERA.

CON EL FIN DE EVITAR DAÑOS A LAS TUBERÍAS INSTALADAS, OCASIONADAS POR DESCUIDO, MOVIMIENTO DE TIERRAS Y CAÍDA DE MATERIALES DUROS SOBRE LAS MISMAS, SE RECOMIENDA PROCEDER AL RELLENO INMEDIATO, DESPUÉS DE SU INSTALACIÓN Y ALINEAMIENTO, DEJANDO AL DESCUBIERTO EN SU TOTALIDAD LOS CRUCEROS Y COPLES DE TUBERÍAS. UNA VEZ VERIFICADO LA AUSENCIA DE FUGAS, SE PROCEDERÁ A RELLENAR LAS CEPAS Y CAJAS.

LOS RELLENOS DE LAS CEPAS QUE ALOJARÁN LAS INSTALACIONES CITADAS, SERÁN DEL MATERIAL INDICADO POR PROYECTO O SEGÚN LO INDIQUE LA DIRECCIÓN DE OBRA ACORDE A LA ZONA DONDE SE LOCALICEN, LA COMPACTACIÓN DE ESTE SE LLEVARA A CABO POR CAPAS NO MAYORES DE 20 CMS, AL 90 % DE LA PRUEBA PROCTOR.

NO DEBERÁ PROCEDER A EFECTUAR NINGÚN RELLENO DE EXCAVACION SIN ANTES OBTENER LA APROBACIÓN DEL REPRESENTANTE DE LA SECRETARÍA DE OBRAS PÚBLICAS, DESARROLLO URBANO Y MEDIO AMBIENTE, PUES EN CASO CONTRARIO, ÉSTA PODRÁ ORDENAR LA TOTAL EXTRACCIÓN DEL MATERIAL UTILIZADO EN RELLENOS NO APROBADOS POR LA MISMA, SIN QUE EL CONTRATISTA TENGA DERECHO A ALGUNA RETRIBUCIÓN POR ELLO.

MEDICION: PARA LOS EFECTOS DE MEDICIÓN DE ESTE CONCEPTO DE TRABAJO, SE TOMARÁ COMO UNIDAD DE MEDIDA LA TOMA.

BASE DE PAGO: EL CONCEPTO DE TRABAJO RELACIONADO CON ESTA NORMA SE PAGARÁ AL PRECIO UNITARIO QUE ESTABLECE EL CONTRATO APROXIMADO A DOS DECIMALES, POR TOMA.

3006003 INSTALACION DE TOMA DOMICILIARIA LARGA DE 9.00 MTS, A BASE DE TUBO FLEXIBLE DE COBRE (1/2" Ø), INCLUYE: EXCAVACION, RELLENO COMPACTADO EN CAPAS DE 20 CM. DE ESPESOR, PIEZAS ESPECIALES, HERRAMIENTA, EQUIPO Y MANO DE OBRA.

EJECUCION: LA CONTRATISTA CONSIDERARÁ EN SU ANALISIS DE PRECIO UNITARIO LOS MATERIALES, MANO DE OBRA Y HERRAMIENTA NECESARIOS, EN CANTIDAD SUFICIENTE PARA QUE SE REALICEN SATISFACTORIAMENTE LOS TRABAJOS DE CONEXIONES DE TOMAS DE AGUA POTABLE CON LA UNIÓN DE LA LÍNEA DE AGUA POTABLE.



LICITACION: 57057002-012-2017 OBRA: Pavimentación Hidráulica en calle Rómulo Tijerina entre Zacatecas y Campeche, Colonia Lampacitos, en el Municipio de Reynosa, Tamaulipas.		<b>ANEXO AT-16</b>
		HOJA : 28 DE 63
RAZON SOCIAL DEL LICITANTE		FIRMA DEL LICITANTE

EN LA EJECUCIÓN DE ESTE CONCEPTO SE INCLUYE LA EXCAVACION HASTA LOCALIZAR LA LINEA DE AGUA EXISTENTE, SE COLOCARA ABRAZADERA DE PVC CON SALIDA DE ½" Ø, SOBRE DICHA SALIDA SE COLOCARA VÁLVULA DE INSERCIÓN DE BRONCE, CON EMPAQUE PARA CONEXIÓN A PRESION, EN ESTA VALVULA SE CONECTARA EL TUBO DE COBRE FLEXIBLE DE ½" Ø, EN EL PUNTO QUE INDIQUE EL PROYECTO, SE DEBERA COLOCAR, VALVULA DE BANQUETA DE ½" Ø CON CONEXIÓN DE EMPAQUE A PRESION EN AMBOS EXTREMOS, SEGUIDO A ESTE TRABAJO SE DEBERA COLOCAR UN TRAMO DE 1 M DE TUBO DE COBRE RIGIDO DE ½" QUE LLEGUE HASTA EL LIMITE DE LA PROPIEDAD, INCLUYE REGISTRO FORMADO CON TUBO PVC SANITARIO DE 4" Ø CON TAPA, PARA MANIPULACION DE VALVULA DE BANQUETA.

LA CONTRATISTA CONSIDERARÁ EN SUS ANALISIS DE PRECIOS UNITARIOS LOS EQUIPOS Y ADITAMENTOS QUE SE REQUIERAN PARA MEDIR LAS PRESIONES DE SERVICIO EN CADA UNA DE LAS TOMAS A CONECTAR Y EN DONDE LA SECRETARÍA DE OBRAS PÚBLICAS, DESARROLLO URBANO Y MEDIO AMBIENTE LO REQUIERA.

CON EL FIN DE EVITAR DAÑOS A LAS TUBERÍAS INSTALADAS, OCASIONADAS POR DESCUIDO, MOVIMIENTO DE TIERRAS Y CAÍDA DE MATERIALES DUROS SOBRE LAS MISMAS, SE RECOMIENDA PROCEDER AL RELLENO INMEDIATO, DESPUÉS DE SU INSTALACIÓN Y ALINEAMIENTO, DEJANDO AL DESCUBIERTO EN SU TOTALIDAD LOS CRUCEROS Y COPLES DE TUBERÍAS. UNA VEZ VERIFICADO LA AUSENCIA DE FUGAS, SE PROCEDERÁ A RELLENAR LAS CEPAS Y CAJAS.

LOS RELLENOS DE LAS CEPAS QUE ALOJARÁN LAS INSTALACIONES CITADAS, SERÁN DEL MATERIAL INDICADO POR PROYECTO O SEGÚN LO INDIQUE LA DIRECCIÓN DE OBRA ACORDE A LA ZONA DONDE SE LOCALICEN, LA COMPACTACIÓN DE ESTE SE LLEVARA A CABO POR CAPAS NO MAYORES DE 20 CMS, AL 90 % DE LA PRUEBA PROCTOR.

NO DEBERÁ PROCEDER A EFECTUAR NINGÚN RELLENO DE EXCAVACION SIN ANTES OBTENER LA APROBACIÓN DEL REPRESENTANTE DE LA SECRETARÍA DE OBRAS PÚBLICAS, DESARROLLO URBANO Y MEDIO AMBIENTE, PUES EN CASO CONTRARIO, ÉSTA PODRÁ ORDENAR LA TOTAL EXTRACCIÓN DEL MATERIAL UTILIZADO EN RELLENOS NO APROBADOS POR LA MISMA, SIN QUE EL CONTRATISTA TENGA DERECHO A ALGUNA RETRIBUCIÓN POR ELLO.

MEDICION: PARA LOS EFECTOS DE MEDICIÓN DE ESTE CONCEPTO DE TRABAJO, SE TOMARÁ COMO UNIDAD DE MEDIDA LA TOMA.



"2017, Año del Centenario de la Promulgación de la Constitución Política de los Estados Unidos Mexicanos y del Nonagésimo Sexto Aniversario de la Constitución Política Local".

LICITACION: 57057002-012-2017 OBRA: Pavimentación Hidráulica en calle Rómulo Tijerina entre Zacatecas y Campeche, Colonia Lampacitos, en el Municipio de Reynosa, Tamaulipas.		<b>ANEXO AT-16</b>
		HOJA : 29
		DE 63
RAZON SOCIAL DEL LICITANTE		FIRMA DEL LICITANTE

BASE DE PAGO: EL CONCEPTO DE TRABAJO RELACIONADO CON ESTA NORMA SE PAGARÁ AL PRECIO UNITARIO QUE ESTABLECE EL CONTRATO APROXIMADO A DOS DECIMALES, POR TOMA.

3006008 REPARACION DE TOMA DOMICILIARIA A BASE DE TUBO DE COBRE ( 1/2"  $\phi$  ), INCLUYE: EXCAVACION, RELLENO COMPACTADO EN CAPAS DE 20 CM. DE ESPESOR, PIEZAS ESPECIALES, HERRAMIENTA, EQUIPO Y MANO DE OBRA.

EJECUCION: LA CONTRATISTA CONSIDERARÁ EN LOS TRABAJOS DE REPARACIÓN DE TOMAS DOMICILIARIAS LOS MATERIALES, MANO DE OBRA Y HERRAMIENTA NECESARIOS, EN CANTIDAD SUFICIENTE PARA QUE SE REALICEN SATISFACTORIAMENTE Y QUEDEN EN SERVICIO PARA EL SUMINISTRO DE AGUA POTABLE.

LAS PIEZAS A CAMBIAR POR REPARACIÓN SERÁN NUEVAS Y LA SUPERVISION DE OBRA APROBARÁ EN CADA CASO EN PARTICULAR LA PROPUESTA DE LA CONTRATISTA PARA LLEVAR A EFECTO LAS REPARACIONES QUE SEAN CONDUCENTES.

CON EL FIN DE EVITAR DAÑOS A LAS TUBERÍAS INSTALADAS, OCASIONADOS POR DESCUIDO, MOVIMIENTO DE TIERRAS Y CAÍDA DE MATERIALES DUROS SOBRE LAS MISMAS, SE DEBERÁ RELLENAR DE INMEDIATO, DESPUÉS DE SU INSTALACIÓN Y ALINEAMIENTO, DEJANDO AL DESCUBIERTO EN SU TOTALIDAD AQUELLOS CRUCEROS Y COPLES DE TUBERÍAS NECESARIOS. UNA VEZ VERIFICADO LA AUSENCIA DE FUGAS, SE PROCEDERÁ A RELLENAR LAS ZONAS FALTANTES.

LOS RELLENOS DE LAS CEPAS QUE ALOJARÁN LAS INSTALACIONES CITADAS, SERÁN DEL MATERIAL INDICADO POR PROYECTO O SEGÚN LO INDIQUE LA DIRECCIÓN DE OBRA ACORDE A LA ZONA DONDE SE LOCALICEN, LA COMPACTACIÓN DE ESTE SE LLEVARA A CABO POR CAPAS NO MAYORES DE 20 CMS, AL 90 % DE LA PRUEBA PROCTOR.

NO DEBERÁ PROCEDER A EFECTUAR NINGÚN RELLENO DE EXCAVACIONES SIN ANTES OBTENER LA APROBACIÓN DEL REPRESENTANTE DE LA SECRETARÍA DE OBRAS PÚBLICAS, DESARROLLO URBANO Y MEDIO AMBIENTE, PUES EN CASO CONTRARIO, ÉSTA PODRÁ ORDENAR LA TOTAL EXTRACCIÓN DEL MATERIAL UTILIZADO EN RELLENOS NO APROBADOS POR LA MISMA, SIN QUE EL CONTRATISTA TENGA DERECHO A ALGUNA RETRIBUCIÓN POR ELLO.

LA CONTRATISTA CONSIDERARÁ EN SUS COSTOS DIRECTOS LOS EQUIPOS Y ADITAMENTOS QUE SE REQUIERAN PARA MEDIR LAS PRESIONES DE SERVICIO EN CADA UNA DE LAS TOMAS A CONECTAR Y EN DONDE LA SECRETARÍA DE OBRAS PÚBLICAS, DESARROLLO URBANO Y MEDIO AMBIENTE LO REQUIERA.



"2017, Año del Centenario de la Promulgación de la Constitución Política de los Estados Unidos Mexicanos y del Nonagésimo Sexto Aniversario de la Constitución Política Local".

<b>LICITACION:</b> 57057002-012-2017 <b>OBRA:</b> Pavimentación Hidráulica en calle Rómulo Tijerina entre Zacatecas y Campeche, Colonia Lampacitos, en el Municipio de Reynosa, Tamaulipas.		<b>ANEXO AT-16</b>
		HOJA : 30 DE 63
<b>RAZON SOCIAL DEL LICITANTE</b>		<b>FIRMA DEL LICITANTE</b>

**MEDICION:** PARA LOS EFECTOS DE MEDICIÓN DE ESTE CONCEPTO DE TRABAJO, SE TOMARÁ COMO UNIDAD DE MEDIDA LA TOMA.

**BASE DE PAGO:** EL CONCEPTO DE TRABAJO RELACIONADO CON ESTA NORMA SE PAGARÁ AL PRECIO UNITARIO QUE ESTABLECE EL CONTRATO POR TOMA, CON APROXIMACION A DOS DECIMALES.

**3006010** RENIVELACION DE POZO DE VISITA CON BROCAL Y TAPA DE POLIETILENO PENSADO, INCLUYE: EXCAVACION, DEMOLICION, RELLENO, APLANADO INTERIOR, MATERIALES, HERRAMIENTA Y MANO DE OBRA.

**EJECUCION:** LA CONTRATISTA REALIZARÁ LA RE-NIVELACIÓN DE LOS POZOS DE VISITA, ENTENDIÉNDOSE POR POZOS DE VISITA A LAS ESTRUCTURAS DISEÑADAS, ESPECIALMENTE PARA EFECTOS DE LIMPIEZA DE LAS TUBERIAS DE ALCANTARILLADO SANITARIO, PARA SU CORRECTA OPERACIÓN, CONSERVACIÓN Y MANTENIMIENTO.

SE CONSIDERARÁ COMO RE-NIVELACIÓN DE LOS POZOS AL INCREMENTO O DECREMENTO DE SUS NIVELES, A FIN DE QUE NO EXISTAN DIFERENCIA DE NIVELES EN LA RASANTE DEL PAVIMENTO.

ÚNICAMENTE SE REALIZARÁN LOS TRABAJOS CONCERNIENTES A ESTA RENIVELACIÓN CUANDO EXISTAN FÍSICAMENTE LOS POZOS DE VISITA. EN EL SITIO DE LOS TRABAJOS Y QUE LOS NIVELES SUPERIORES DE REMATE TERMINADOS (BROCALES, REJILLAS Y TAPAS) NO COINCIDAN CON LOS NIVELES DE SUPERFICIE DE RODAMIENTO O DE BANQUETA (SEGÚN SEA EL CASO) INDICADOS EN EL PROYECTO.

ESTE CONCEPTO INCLUYE EL RETIRO DEL BROCAL EXISTENTE Y LA DEMOLICION DE LAS PAREDES DEL POZO DE VISITA, HASTA 40 CM DE BAJO DEL NIVEL DEL CORTE DE CAJA INDICADO EN EL PROYECTO, POSTERIORMENTE SE DEBERA TAPAR DE FORMA TEMPORAL EL POZO DE VISITA, CON UNA CAMA DE POLIN DE MADERA DE 4X4" PARA EVITAR QUE EL MATERIAL PRODUCTO DE CORTE AZOLVE EL POZO.

UNA VEZ TAPADO EL POZO DE VISITA, SE REFERENCIARA SU UBICACIÓN, Y SE PROCEDERA A CONSTRUIR LA ESTRUCTURA DE PAVIMENTO, UNA VEZ CONSTRUIDA LA BASE DEL PAVIMENTO, SE REALIZARA LA EXCAVACION PARA UBICAR EL POZO DE VISITA, Y SE RECONSTRUIRA LAS PAREDES DE DICHO POZO, HASTA 14 CM ABAJO DEL NIVEL DE LA RASANTE DE PAVIMENTO, SE DEBERA, ADEMAS INSTALAR LOS ESCALONES NECESARIOS Y EL ZARPEO DE LAS PAREDES INTERIORES DEL POZO DE VISITA



"2017, Año del Centenario de la Promulgación de la Constitución Política de los Estados Unidos Mexicanos y del Nonagésimo Sexto Aniversario de la Constitución Política Local".

<b>LICITACION:</b> 57057002-012-2017 <b>OBRA:</b> Pavimentación Hidráulica en calle Rómulo Tijerina entre Zacatecas y Campeche, Colonia Lampacitos, en el Municipio de Reynosa, Tamaulipas.		<b>ANEXO AT-16</b>
		HOJA : 31 DE 63
<b>RAZON SOCIAL DEL LICITANTE</b>		<b>FIRMA DEL LICITANTE</b>

EL BROCAL DE POLIETILENO PENSADO SE COLOCARA ASENTADO CON MORTERO, CEMENTO-ARENA PROP. 1:3 NIVELADO EN SU PARTE SUPERIOR, AL MISMO NIVEL QUE LA RASANTE DE PAVIMENTO, SE RECOMIENDA ESPECIAL ATENCION EN NO COLOCAR MORTERO EN EL PERIMETRO DEL POZO DE VISITA.

AL MOMENTO DE COLAR LA LOSA DE RODAMIENTO, DEBERA ESTAR COLOCADO EL BROCAL, EN CASO CONTRARIO EL SUPERVISOR DE OBRA, NO PERMITIRA EL INICIO DEL COLADO, ESTO, CON LA FINALIDAD DE QUE EL BROCAL QUEDE AHOGADO EN LA LOSA DE RODAMIENTO.

DEBERÁ GARANTIZARSE LA VERTICALIDAD Y NIVELES ADECUADOS, ASÍ COMO LA UNIÓN ENTRE ESTRUCTURAS, DONDE PODRÁ UTILIZARSE UN ADITIVO PARA TAL EFECTO DEL TIPO ADECÓN O SIMILAR PARA UNIR CONCRETO VIEJO CON NUEVO.

TODAS LAS TAPAS DE LOS POZOS DE VISITA DEBERÁN DE ASENTAR PERFECTAMENTE EN TODAS SUS SUPERFICIES DE APOYO PARA EVITAR DETERIORO AL PASO DE LOS VEHÍCULOS.

LAS CARACTERÍSTICAS Y CALIDAD DE LOS ACEROS A EMPLEARSE DEBERÁN DE CUMPLIR CON LA NORMATIVIDAD VIGENTE QUE SEÑALA LAS ESPECIFICACIONES CORRESPONDIENTES.

LA CONTRATISTA EJECUTARÁ LOS TRABAJOS AQUÍ DESCRITOS TOMANDO EN CUENTA EN SUS COSTOS, EL MATERIAL, MANO DE OBRA, HERRAMIENTAS Y EQUIPO COMPLEMENTARIO NECESARIO Y SUFICIENTE PARA GARANTIZAR LA EJECUCIÓN DE LOS TRABAJOS EN LOS TIEMPOS QUE MARQUE EL PROGRAMA DE OBRA.

LA EXCAVACIÓN CIRCUNDANTE AL POZO SERÁ A MANO CON PICO Y PALA PARA ASEGURAR NO DAÑAR LA ESTRUCTURA DEL MISMO, HASTA EL NIVEL DE DESPLANTE REQUERIDO.

ESTE CONCEPTO INCLUYE EL SUMINISTRO Y COLOCACION DE BROCAL Y TAPA DE POLIETILENO PENSADO DE ALTA RESISTENCIA CON SELLO DEL R. AYUNTAMIENTO DE REYNOSA EN RELIEVE.  
DISEÑO: CIRCULAR Y CON BASE EN MEDIDAS Y ACOTACIONES.

MATERIAL DE FABRICACION: POLIETILENO: DE ALTA RESISTENCIA.

ESPECIFICACION DEL BROCAL: CUENTA CON LAS SIGUIENTES MEDIDAS; UN DIAMETRO EXTERIOR DE 72 C.M. DIAMETRO INTERIOR DE 58 C.M. Y UNA ALTURA DE 11 C.M. EL ESPESOR DE LA PARED ES DE 3.5 C.M. A SU VEZ CUENTA CON UNA BIZAGRA DE 13.0 C.M. X 10.0 C.M. Y 12 C.M DE ALTURA.CEJA DE APOYO DE 4 C.M.

LICITACION: 57057002-012-2017 OBRA: Pavimentación Hidráulica en calle Rómulo Tijerina entre Zacatecas y Campeche, Colonia Lampacitos, en el Municipio de Reynosa, Tamaulipas.		<b>ANEXO AT-16</b>
		HOJA : 32
		DE 63
RAZON SOCIAL DEL LICITANTE	FIRMA DEL LICITANTE	

ESPECIFICACIONES DE LA TAPA: DE TIPO ABIERTO, PARA DRENAJE CUENTA CON UNA BARRENACION PARA EL TORNILLO DE ACERO DE 5/16" DE DIAMETRO QUE SUJETARA LA TAPA AL BROCAL. SU TERMINADO SUPERIOR ES ANTIDERRAPANTE.

ESPECIFICACION DE RESISTENCIA: EL CONJUNTO DE BROCAL Y TAPA PARA POZO DE VISITA TRÁFICO PESADO CUMPLE CON LAS SIGUIENTES ESPECIFICACIONES: RESISTENCIA MAXIMA ALA CARGA DE 20,000 KILOGRAMOS FLEXIÓN AL 75% CON TODA LA CARGA. RECUPECION AL 100% TEXTURA ANTIDERRAPANTE. DENSIDAD MINIMA: 0.926 KG. DENSIDAD MAXIMA 0.940 KG. ABSORCION DE AGUA 0.5 MG 96 HORAS. CONTRACCIÓN 1.5 - 3% RESISTENCIA A LA TENSIÓN: 5.0N/MM2-13.0 N/MM2 DILATACION: 3.1% RESISTENCIA DIELECTRICA: 700.00 KV/CM.

ESPECIFICACION DE RESISTENCIA: EL MATERIAL ES DENSO, PRENSADO, RIGIDO Y DE ALTA RESISTENCIA A LA COMPRESION, AL DESGASTE POR ABRASION AL IMPACTO, AL ATAQUE DE PRODUCTOS QUIMICOS, A LA CARGA DEL TRANSITO VEHICULAR PESADO Y A LA DISGREGACION DEL CUERPO. NO PRESENTA DETERIORO A LOS RAYOS UV, DURABILIDAD Y ALTO RENDIMIENTO, NO DESARROLLA BACTERIAS.

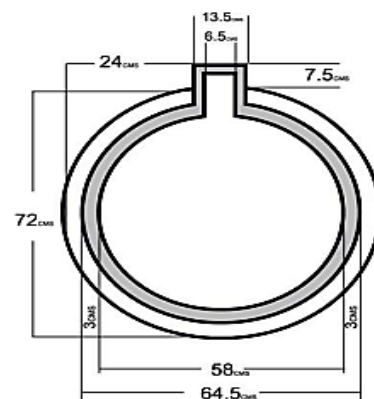
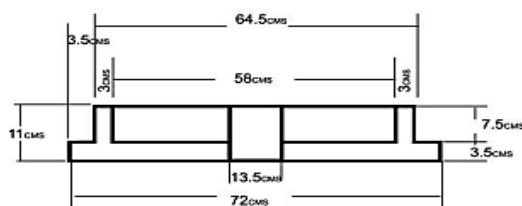

MEDICION: PARA LOS EFECTOS DE MEDICIÓN DE ESTE CONCEPTO DE TRABAJO, SE TOMARÁ COMO UNIDAD DE MEDIDA POR POZO.

BASE DE PAGO: EL CONCEPTO DE TRABAJO RELACIONADO CON ESTA NORMA SE PAGARÁ AL PRECIO UNITARIO QUE ESTABLECE EL CONTRATO POR POZO CON APROXIMACION A DOS DECIMALES.





"2017, Año del Centenario de la Promulgación de la Constitución Política de los Estados Unidos Mexicanos y del Nonagésimo Sexto Aniversario de la Constitución Política Local".

LICITACION: 57057002-012-2017		<b>ANEXO AT-16</b>
OBRA: Pavimentación Hidráulica en calle Rómulo Tijerina entre Zacatecas y Campeche, Colonia Lampacitos, en el Municipio de Reynosa, Tamaulipas.		
		HOJA : 33
		DE 63
RAZON SOCIAL DEL LICITANTE		FIRMA DEL LICITANTE

3006050 DESAZOLVE, LIMPIEZA Y RETIRO DE MATERIAL DENTRO DEL POZO DE VISITA HASTA 2.00 M. DE PROFUNDIDAD Y DE 8" A 12" DE DIAMETRO DE LA TUBERIA, INCLUYE: MATERIALES, EQUIPO, HERRAMIENTA Y MANO DE OBRA NECESARIA PARA SU CORRECTA EJECUCION.

EJECUCION: EL CONTRATISTA CONSIDERARÁ EN LOS TRABAJOS DE DESAZOLVE, EL EQUIPO, LOS MATERIALES, MANO DE OBRA Y HERRAMIENTA NECESARIOS, EN CANTIDAD SUFICIENTE PARA QUE SE REALICEN SATISFACTORIAMENTE Y QUEDE EN SERVICIO EL POZO DE VISITA DE QUE SE TRATE.

EN ESTE CONCEPTO SE DEBERA CONSIDERAR LA CARGA Y ACARREO FUERA DE LA OBRA A TIRO LIBRE DEL MATERIAL PRODUCTO DE LA LIMPIEZA DEL POZO, Y EN CASO DE QUE EL CONTRATISTA, REQUIERA TIRAR EL MATERIAL EN UN BANCO DE DESECHO, ESTE COSTO DEBERÁ ESTAR TAMBIEN INCLUIDO EN ESTE CONCEPTO

MEDICION: SE CONSIDERARÁ COMO UNIDAD LA PIEZA (PZA)

BASE DE PAGO: EL PAGO POR UNIDAD DE OBRA TERMINADA SE HARÁ AL PRECIO FIJADO EN EL CONTRATO POR PIEZA.

3006031 RENIVELACION DE REGISTRO SANITARIO DE 60 X 40 CM, MEDIDA INTERIOR EN BANQUETA. INCLUYE: MARCO A BASE DE ANGULO DE 2-1/2" X 2-1/2" X 3/16" Y CONTRAMARCO A BASE DE ANGULO DE 2" X 2" X 3/16", TAPA DE CONCRETO DE 50 X 70 CM, A BASE DE CONCRETO F'c = 150 KG / CM2, ARMADO CON VAR DE 3/8" DE Ø, @ 15 CM EN AMBOS SENTIDOS, EQUIPO, HERRAMIENTA Y MANO DE OBRA

EJECUCION: SE CONSIDERARÁ COMO RE-NIVELACIÓN DE REGISTRO SANITARIO EN BANQUETA AL INCREMENTO O DECREMENTO DE SUS NIVELES, A FIN DE QUE NO EXISTAN DIFERENCIA DE NIVELES EN LA RASANTE DEL PAVIMENTO.

ÚNICAMENTE, SE REALIZARÁN LOS TRABAJOS CONCERNIENTES A ESTA RE-NIVELACIÓN CUANDO EXISTAN FÍSICAMENTE LOS REGISTROS EN EL SITIO DE LOS TRABAJOS Y QUE LOS NIVELES SUPERIORES DE REMATE TERMINADOS (MARCO, CONTRAMARCO Y TAPAS DE CONCRETO ARMADO) NO COINCIDAN CON LOS NIVELES DE BANQUETA (SEGÚN SEA EL CASO) INDICADOS EN EL PROYECTO.

LA EXCAVACIÓN CIRCUNDANTE AL REGISTRO SERÁ A MANO CON PICO Y PALA PARA ASEGURAR NO DAÑAR LA ESTRUCTURA DEL MISMO, HASTA EL NIVEL DE DESPLANTE REQUERIDO



"2017, Año del Centenario de la Promulgación de la Constitución Política de los Estados Unidos Mexicanos y del Nonagésimo Sexto Aniversario de la Constitución Política Local".

LICITACION: 57057002-012-2017 OBRA: Pavimentación Hidráulica en calle Rómulo Tijerina entre Zacatecas y Campeche, Colonia Lampacitos, en el Municipio de Reynosa, Tamaulipas.		<b>ANEXO AT-16</b>
		HOJA : 34
		DE 63
RAZON SOCIAL DEL LICITANTE	FIRMA DEL LICITANTE	

LAS CARACTERÍSTICAS Y CALIDAD DEL CONCRETO HIDRÁULICO A EMPLEARSE DEBERÁN DE CUMPLIR CON LA NORMATIVIDAD VIGENTE QUE SEÑALA LAS ESPECIFICACIONES CORRESPONDIENTES

ESTE CONCEPTO DEBERA INCLUIR MARCO, CONTRAMARCO DE ACERO Y TAPA DE CONCRETO ARMADO, TODO DE ACUERDO A PROYECTO.

NO SE PERMITIRA EL COLADO DE BANQUETA, SIN ESTAR COLOCADO EL CONTRAMARCO DE ACERO DE LA TAPA DE DICHO REGISTRO.

DEBERÁ GARANTIZARSE LA VERTICALIDAD Y NIVELES ADECUADOS, ASÍ COMO LA UNIÓN ENTRE ESTRUCTURAS, DONDE PODRÁ UTILIZARSE UN ADITIVO PARA TAL EFECTO DEL TIPO ADECÓN O SIMILAR PARA UNIR CONCRETO VIEJO CON NUEVO.

EL APLANADO INTERIOR DEBERÁ DE HACERSE CON MORTERO PROP. 1:4, Y ACABADO PULIDO LISO.

LAS CARACTERÍSTICAS Y CALIDAD DEL CONCRETO HIDRÁULICO Y ACEROS DEL TIPO ESTRUCTURAL A EMPLEARSE DEBERÁN DE CUMPLIR CON LA NORMATIVIDAD VIGENTE QUE SEÑALA LAS ESPECIFICACIONES CORRESPONDIENTES.

EL CONTRATISTA EJECUTARÁ LOS TRABAJOS AQUÍ DESCRITOS TOMANDO EN CUENTA EN SUS COSTOS, EL MATERIAL, MANO DE OBRA, HERRAMIENTA Y EQUIPO COMPLEMENTARIO NECESARIO Y SUFICIENTE PARA GARANTIZAR LA EJECUCIÓN DE LOS TRABAJOS EN LOS TIEMPOS QUE MARQUE EL PROGRAMA DE OBRA.

ESTA ESPECIFICACIÓN SEÑALA LO DESCRITO A MANERA ENUNCIATIVA, MAS NO LIMITATIVA PARA EL DESARROLLO DE LOS TRABAJOS OBJETO DE ESTA LICITACIÓN.

MEDICION: PARA LOS EFECTOS DE MEDICIÓN DE ESTE CONCEPTO DE TRABAJO, SE TOMARÁ COMO UNIDAD DE MEDIDA POR PIEZA.

BASE DE PAGO: EL CONCEPTO DE TRABAJO RELACIONADO CON ESTA NORMA SE PAGARÁ AL PRECIO UNITARIO QUE ESTABLECE EL CONTRATO POR PIEZA.

3006013 RENIVELACION DE CAJA DE VALVULAS DE TIPO 2 ( DE 1.28 X 1.18 X 1.27 M. DE PROFUNDIDAD ) CON TABIQUE DE BARRO COCIDO DE 7 X 14 X 28 CM., ASENTADO Y JUNTEADO CON MORTERO CEMENTO-ARENA PROP. 1:4, TAPA DE CONCRETO HIDRAULICO MR = 42 KG/CM2, ARMADA CON VARILLA No. 3 @ EN AMBOS SENTIDOS @ 15 CM., REUTILIZANDO MARCO, CONTRAMARCO Y TAPA DE



"2017, Año del Centenario de la Promulgación de la Constitución Política de los Estados Unidos Mexicanos y del Nonagésimo Sexto Aniversario de la Constitución Política Local".

<b>LICITACION:</b> 57057002-012-2017 <b>OBRA:</b> Pavimentación Hidráulica en calle Rómulo Tijerina entre Zacatecas y Campeche, Colonia Lampacitos, en el Municipio de Reynosa, Tamaulipas.		<b>ANEXO AT-16</b>
		HOJA : 35 DE 63
<b>RAZON SOCIAL DEL LICITANTE</b>	<b>FIRMA DEL LICITANTE</b>	

FOFO EXISTENTES, INCLUYE: DEMOLICION, CARGA Y RETIRO DEL MATERIAL PRODUCTO DE LA DEMOLICION, RELLENO, APLANADO INTERIOR ACABADO PULIDO, MATERIALES, HERRAMIENTA Y MANO DE OBRA.

**EJECUCION:** SE CONSIDERARÁ COMO RE-NIVELACIÓN DE LAS CAJAS Y LOSAS DE REGISTRO AL INCREMENTO O DECREMENTO DE SUS NIVELES, A FIN DE QUE NO EXISTAN DIFERENCIA DE NIVELES EN LA RASANTE DEL PAVIMENTO.

ÚNICAMENTE, SE REALIZARÁN LOS TRABAJOS CONCERNIENTES A ESTA RE-NIVELACIÓN CUANDO EXISTAN FÍSICAMENTE LOS REGISTROS EN EL SITIO DE LOS TRABAJOS Y QUE LOS NIVELES SUPERIORES DE REMATE TERMINADOS (MARCO, CONTRAMARCO Y TAPAS DE FO FO.) NO COINCIDAN CON LOS NIVELES DE SUPERFICIE DE RODAMIENTO O DE BANQUETA (SEGÚN SEA EL CASO) INDICADOS EN EL PROYECTO.

LA EXCAVACIÓN CIRCUNDANTE AL REGISTRO SERÁ A MANO CON PICO Y PALA PARA ASEGURAR NO DAÑAR LA ESTRUCTURA DEL MISMO, HASTA EL NIVEL DE DESPLANTE REQUERIDO.

LAS CARACTERÍSTICAS Y CALIDAD DEL CONCRETO HIDRÁULICO Y ACERO DE REFUERZO A EMPLEARSE, DEBERÁN DE CUMPLIR CON LA NORMATIVIDAD VIGENTE QUE SEÑALA LAS ESPECIFICACIONES CORRESPONDIENTES.

ESTE CONCEPTO TAMBIEN INCLUYE LA DEMOLICION DE LA LOSA DE LA CAJA DE VALVULAS CON RECUPERACION DE LA TAPA, MARCO, CONTRAMARCO Y ESTRUCTURA "H" DE REFUERZO.

UNA VEZ COLADO LA SUPERFICIE DE RODAMIENTO, SE PROCEDERA A CONSTRUIR LA LOSA DE LA CAJA DE VALVULAS, CON LOS MATERIALES Y DIMENSIONES INDICADAS EN EL PROYECTO. SE DEBERA DE REUTILIZAR TAPA, MARCO, CONTRAMARCO Y ESTRUCTURA "H" DE REFUERZO, RECUPERADOS DE LA DEMOLICION.

DEBERÁ GARANTIZARSE LA VERTICALIDAD Y NIVELES ADECUADOS, ASÍ COMO LA UNIÓN ENTRE ESTRUCTURAS, DONDE PODRÁ UTILIZARSE UN ADITIVO PARA TAL EFECTO DEL TIPO ADECÓN O SIMILAR PARA UNIR CONCRETO VIEJO CON NUEVO.

TODAS LAS LOSAS Y TAPAS DE REGISTROS DEBERÁN DE ASENTAR PERFECTAMENTE EN TODAS SUS SUPERFICIES DE APOYO PARA EVITAR DETERIORO AL PASO DE LOS VEHÍCULOS.

EL APLANADO INTERIOR DEBERÁ DE HACERSE CON MORTERO 1:3, Y ACABADO PULIDO LISO.



"2017, Año del Centenario de la Promulgación de la Constitución Política de los Estados Unidos Mexicanos y del Nonagésimo Sexto Aniversario de la Constitución Política Local".

LICITACION: 57057002-012-2017 OBRA: Pavimentación Hidráulica en calle Rómulo Tijerina entre Zacatecas y Campeche, Colonia Lampacitos, en el Municipio de Reynosa, Tamaulipas.		<b>ANEXO AT-16</b>
		HOJA : 36 DE 63
RAZON SOCIAL DEL LICITANTE		FIRMA DEL LICITANTE

LA CONTRATISTA EJECUTARÁ LOS TRABAJOS AQUÍ DESCRITOS TOMANDO EN CUENTA EN SUS COSTOS, EL MATERIAL, MANO DE OBRA, HERRAMIENTAS Y EQUIPO COMPLEMENTARIO NECESARIO Y SUFICIENTE PARA GARANTIZAR LA EJECUCIÓN DE LOS TRABAJOS EN LOS TIEMPOS QUE MARQUE EL PROGRAMA DE OBRA.

ESTA ESPECIFICACIÓN SEÑALA LO DESCRITO A MANERA ENUNCIATIVA, MAS NO LIMITATIVA PARA EL DESARROLLO DE LOS TRABAJOS OBJETO DE ESTA LICITACIÓN.

- MEDICION: PARA LOS EFECTOS DE MEDICIÓN DE ESTE CONCEPTO DE TRABAJO, SE TOMARÁ COMO UNIDAD DE MEDIDA LA CAJA.
- BASE DE PAGO: EL CONCEPTO DE TRABAJO RELACIONADO CON ESTA NORMA SE PAGARÁ AL PRECIO UNITARIO QUE ESTABLECE EL CONTRATO, APROXIMADO A DOS DECIMALES, POR CAJA
- SEVE-SII-6 SUMINISTRO E INSTALACIÓN DE SEÑALAMIENTO VERTICAL (SII-6 SEÑAL INFORMATIVA DE IDENTIFICACION) DOBLE PARA NOMENCLATURA EN COLONIAS A BASE DE LAMINA GALVANIZADA CALIBRE 16 DE 0.90 X 0.20 M CON POSTE PTR GALVANIZADO 2" X 2" Y FONDO EN PAPEL REFLEJANTE GRADO INGENIERIA, INCLUYE: HERRAJES, JUEGO DE TORNILLERIA Y TODO LO NECESARIO PARA SU CORRECTA COLOCACION.
- EJECUCION: EL SEÑALAMIENTO TIENE POR OBJETO ORIENTAR A LOS USUARIOS EN LA UBICACIÓN DEL SITIO QUE SE TRATE DENTRO DE UNA CIUDAD. EL SEÑALAMIENTO QUE MARCA ESTE CONCEPTO CORRESPONDE A LOS COMPRENDIDOS DENTRO DE LAS SEÑALES INFORMATIVAS. ESTAS DEBERAN DE CUMPLIR CON LO ESTABLECIDO EN LA NORMA MEXICANA NOM-034-SCT2-2011 SEÑALAMIENTO HORIZONTAL Y VERTICAL DE CARRETERAS Y VIALIDADES URBANAS, QUE ESTABLECE LOS REQUISITOS GENERALES QUE HAN DE CONSIDERARSE PARA DISEÑAR E IMPLANTAR EL SEÑALAMIENTO VIAL DE LAS CARRETERAS Y VIALIDADES URBANAS DE JURIDICCION FEDERAL, ESTATAL Y MUNICIPAL A FIN DE QUE DICHS SEÑALAMIENTOS SEAN UNIFORMES EN EL TERRITORIO NACIONAL.

NORMAS QUE DEBEN CUMPLIR LOS SEÑALAMIENTOS A MANERA ENUNCIATIVA

DEBEN SER RECTANGULARES CON SU MAYOR DIMENSION EN POSICION HORIZONTAL, SIN CEJAS, CON LAS ESQUINAS REDONDEADAS Y TENER LA LEYENDA EN AMBAS CARAS, EL RADIO PARA REDONDEAR LAS ESQUINAS DEBEN SER DE 4 CM. QUEDANDO EL FILETE DE 1 CM. CON RADIO INTERIOR PARA SU CURVATURA DE 2 CM

<b>LICITACION: 57057002-012-2017</b> <b>OBRA: Pavimentación Hidráulica en calle Rómulo Tijerina entre Zacatecas y Campeche, Colonia Lampacitos, en el Municipio de Reynosa, Tamaulipas.</b>		<b>ANEXO AT-16</b>
		HOJA : 37 DE 63
<b>RAZON SOCIAL DEL LICITANTE</b>		<b>FIRMA DEL LICITANTE</b>

LOS TABLEROS DE LAS SEÑALES DE NOMENCLATURA DEBEN ESTAR FORMADOS POR UNA PLACA DE 20 X 90 CM. EN TODOS SUS CASOS.

ESTAS SE DEBEN DE FIJAR EN POSTES COLOCADOS SOBRE LA BANQUETA EN EL LUGAR MAS VISIBLE DE LAS ESQUINAS DE LAS VIALIDADES URBANAS USANDO SOPORTES ESPECIALES QUE PERMITAN LA LEGIBILIDAD DE AMBAS CARAS DE LOS TABLEROS.

EL FONDO DE PAPEL REFLEJANTE DEBERA SER GRADO INGENIERIA, NO SE ACEPTARAN LOS TRABAJOS DE ESE CONCEPTO, SI NO SE CUMPLE CON ESTE REQUISITO.

ESTE CONCEPTO DEBERÁ INCLUIR EN SU COSTO, EXCAVACION Y BASE DE CONCRETO F´C = 150 KG/CM2, PARA ANCLAJE DE POSTE.

**MEDICION:** EL CONCEPTO DE TRABAJO A QUE SE REFIERE ESTA ESPECIFICACIÓN, SE MEDIRÁ TOMANDO COMO UNIDAD LA PIEZA (PZA).

**BASE DE PAGO:** EL CONCEPTO DE TRABAJO RELACIONADO CON ESTA NORMA SE PAGARÁ AL PRECIO UNITARIO QUE ESTABLECE EL CONTRATO, APROXIMADO A DOS DECIMALES, PARA LA PIEZA (PZA)

**SEVE-SR-9-40** SUMINISTRO E INSTALACIÓN DE SEÑALAMIENTO VERTICAL (SR-9-40 SEÑAL RESTRINGIDA) DE INFORMACIÓN DE LIMITE DE VELOCIDAD DE 40 KM/H A BASE DE LAMINA GALVANIZADA CALIBRE 16 DE 0.61 X 0.61 M. CON POSTE PTR GALVANIZADO 2" X 2" Y FONDO EN PAPEL REFLEJANTE GRADO INGENIERIA, INCLUYE: HERRAJES, JUEGO DE TORNILLERIA Y TODO LO NECESARIO PARA SU CORRECTA COLOCACION.

**EJECUCION:** EL SEÑALAMIENTO TIENE POR OBJETO ORIENTAR A LOS USUARIOS EN LA UBICACIÓN DEL SITIO QUE SE TRATE DENTRO DE UNA CIUDAD. EL SEÑALAMIENTO QUE MARCA ESTE CONCEPTO CORRESPONDE A LOS COMPRENDIDOS DENTRO DE LAS SEÑALES RESTRINGIDAS. ESTAS DEBERAN DE CUMPLIR CON LO ESTABLECIDO EN LA NORMA MEXICANA NOM-034-SCT2-2011 SEÑALAMIENTO HORIZONTAL Y VERTICAL DE CARRETERAS Y VIALIDADES URBANAS, QUE ESTABLECE LOS REQUISITOS GENERALES QUE HAN DE CONSIDERARSE PARA DISEÑAR E IMPLANTAR EL SEÑALAMIENTO VIAL DE LAS CARRETERAS Y VIALIDADES URBANAS DE JURIDICCION FEDERAL, ESTATAL Y MUNICIPAL A FIN DE QUE DICHS SEÑALAMIENTOS SEAN UNIFORMES EN EL TERRITORIO NACIONAL.

NORMAS QUE DEBEN CUMPLIR LOS SEÑALAMIENTOS A MANERA ENUNCIATIVA



<b>LICITACION: 57057002-012-2017</b> <b>OBRA: Pavimentación Hidráulica en calle Rómulo Tijerina entre Zacatecas y Campeche, Colonia Lampacitos, en el Municipio de Reynosa, Tamaulipas.</b>		<b>ANEXO AT-16</b>
		HOJA : 38 DE 63
<b>RAZON SOCIAL DEL LICITANTE</b>		<b>FIRMA DEL LICITANTE</b>

DEBEN SER CUADRADA DE 61X61 CM, A BASE DE LÁMINA GALVANIZADA, CALIBRE 16, CON POSTE DE PTR GALVANIZADO DE 2"X2", CON UNA ALTURA LIBRE DE 2 MTS, DESDE LA BASE INFERIOR DEL SEÑALAMIENTO, HASTA NIVEL DE PISO.

ESTAS SE DEBEN DE FIJAR EN POSTES COLOCADOS SOBRE LA BANQUETA EN EL LUGAR MAS VISIBLE DE LAS ESQUINAS DE LAS VIALIDADES URBANAS USANDO SOPORTES ESPECIALES QUE PERMITAN SU CORRECTA LEGIBILIDAD.

EL FONDO DE PAPEL REFLEJANTE DEBERA SER GRADO INGENIERIA, NO SE ACEPTARAN LOS TRABAJOS DE ESE CONCEPTO, SI NO SE CUMPLE CON ESTE REQUISITO.

ESTE CONCEPTO DEBERÁ INCLUIR EN SU COSTO, EXCAVACION Y BASE DE CONCRETO F´C = 150 KG/CM2, PARA ANCLAJE DE POSTE.

MEDICION: EL CONCEPTO DE TRABAJO A QUE SE REFIERE ESTA ESPECIFICACIÓN, SE MEDIRÁ TOMANDO COMO UNIDAD LA PIEZA (PZA).

BASE DE PAGO: EL CONCEPTO DE TRABAJO RELACIONADO CON ESTA NORMA SE PAGARÁ AL PRECIO UNITARIO QUE ESTABLECE EL CONTRATO, APROXIMADO A DOS DECIMALES PARA LA PIEZA (PZA)

SEVE-SP-32 SUMINISTRO E INSTALACIÓN DE SEÑALAMIENTO VERTICAL (SP-32 SEÑAL PREVENTIVA) PARA CRUCE DE PEATON A BASE DE LAMINA GALVANIZADA CALIBRE 16 DE 0.61 X 0.61 M. CON POSTE PTR GALVANIZADO 2" X 2" Y FONDO EN PAPEL REFLEJANTE GRADO INGENIERIA, INCLUYE: HERRAJES , JUEGO DE TORNILLERIA Y TODO LO NECESARIO PARA SU CORRECTA COLOCACION.

EJECUCION: EL SEÑALAMIENTO TIENE POR OBJETO ORIENTAR A LOS USUARIOS EN LA UBICACIÓN DEL SITIO QUE SE TRATE DENTRO DE UNA CIUDAD. EL SEÑALAMIENTO QUE MARCA ESTE CONCEPTO CORRESPONDE A LOS COMPRENDIDOS DENTRO DE LAS SEÑALES PREVENTIVAS. ESTAS DEBERAN DE CUMPLIR CON LO ESTABLECIDO EN LA NORMA MEXICANA NOM-034-SCT2-2011 SEÑALAMIENTO HORIZONTAL Y VERTICAL DE CARRETERAS Y VIALIDADES URBANAS, QUE ESTABLECE LOS REQUISITOS GENERALES QUE HAN DE CONSIDERARSE PARA DISEÑAR E IMPLANTAR EL SEÑALAMIENTO VIAL DE LAS CARRETERAS Y VIALIDADES URBANAS DE JURIDICCION FEDERAL, ESTATAL Y MUNICIPAL A FIN DE QUE DICHS SEÑALAMIENTOS SEAN UNIFORMES EN EL TERRITORIO NACIONAL.

NORMAS QUE DEBEN CUMPLIR LOS SEÑALAMIENTOS A MANERA ENUNCIATIVA



"2017, Año del Centenario de la Promulgación de la Constitución Política de los Estados Unidos Mexicanos y del Nonagésimo Sexto Aniversario de la Constitución Política Local".

<b>LICITACION: 57057002-012-2017</b> <b>OBRA: Pavimentación Hidráulica en calle Rómulo Tijerina entre Zacatecas y Campeche, Colonia Lampacitos, en el Municipio de Reynosa, Tamaulipas.</b>		<b>ANEXO AT-16</b>
		HOJA : 39 DE 63
<b>RAZON SOCIAL DEL LICITANTE</b>		<b>FIRMA DEL LICITANTE</b>

DEBEN SER TIPO ROMBO DE 61X61 CM, A BASE DE LÁMINA GALVANIZADA, CALIBRE 16, CON POSTE DE PTR GALVANIZADO DE 2"X2", CON UNA ALTURA LIBRE DE 2 MTS, DESDE LA BASE INFERIOR DEL SEÑALAMIENTO, HASTA NIVEL DE PISO.

ESTAS SE DEBEN DE FIJAR EN POSTES COLOCADOS SOBRE LA BANQUETA EN EL LUGAR MAS VISIBLE DE LAS ESQUINAS DE LAS VIALIDADES URBANAS USANDO SOPORTES ESPECIALES QUE PERMITAN SU CORRECTA LEGIBILIDAD.

EL FONDO DE PAPEL REFLEJANTE DEBERA SER GRADO INGENIERIA, NO SE ACEPTARAN LOS TRABAJOS DE ESE CONCEPTO, SI NO SE CUMPLE CON ESTE REQUISITO.

ESTE CONCEPTO DEBERÁ INCLUIR EN SU COSTO, EXCAVACION Y BASE DE CONCRETO F'c = 150 KG/CM2, PARA ANCLAJE DE POSTE.

**MEDICION:** EL CONCEPTO DE TRABAJO A QUE SE REFIERE ESTA ESPECIFICACIÓN, SE MEDIRÁ TOMANDO COMO UNIDAD LA PIEZA (PZA).

**BASE DE PAGO:** EL CONCEPTO DE TRABAJO RELACIONADO CON ESTA NORMA SE PAGARÁ AL PRECIO UNITARIO QUE ESTABLECE EL CONTRATO, APROXIMADO A DOS DECIMALES, PARA LA PIEZA (PZA)

**SEVE-SR-6** SUMINISTRO E INSTALACIÓN DE SEÑALAMIENTO VERTICAL (SR-6 SEÑAL RESTRICTIVA) PARA ALTO A BASE DE LAMINA GALVANIZADA CALIBRE 16 DE 0.61X 0.61 M CON POSTE PTR GALVANIZADO 2" X 2" Y FONDO EN PAPEL REFLEJANTE GRADO INGENIERIA, INCLUYE: HERRAJES , JUEGO DE TORNILLERIA Y TODO LO NECESARIO PARA SU CORRECTA COLOCACION.

**EJECUCION:** EL SEÑALAMIENTO TIENE POR OBJETO ORIENTAR A LOS USUARIOS EN LA UBICACIÓN DEL SITIO QUE SE TRATE DENTRO DE UNA CIUDAD. EL SEÑALAMIENTO QUE MARCA ESTE CONCEPTO CORRESPONDE A LOS COMPRENDIDOS DENTRO DE LAS SEÑALES RESTRICTIVAS. ESTAS DEBERAN DE CUMPLIR CON LO ESTABLECIDO EN LA NORMA MEXICANA NOM-034-SCT2-2011 SEÑALAMIENTO HORIZONTAL Y VERTICAL DE CARRETERAS Y VIALIDADES URBANAS, QUE ESTABLECE LOS REQUISITOS GENERALES QUE HAN DE CONSIDERARSE PARA DISEÑAR E IMPLANTAR EL SEÑALAMIENTO VIAL DE LAS CARRETERAS Y VIALIDADES URBANAS DE JURIDICCION FEDERAL, ESTATAL Y MUNICIPAL A FIN DE QUE DICHS SEÑALAMIENTOS SEAN UNIFORMES EN EL TERRITORIO NACIONAL.

NORMAS QUE DEBEN CUMPLIR LOS SEÑALAMIENTOS A MANERA ENUNCIATIVA

DEBEN SER OCTAGONAL DE 61X61 CM, A BASE DE LÁMINA GALVANIZADA, CALIBRE 16, CON POSTE DE PTR GALVANIZADO DE 2"X2", CON UNA ALTURA



"2017, Año del Centenario de la Promulgación de la Constitución Política de los Estados Unidos Mexicanos y del Nonagésimo Sexto Aniversario de la Constitución Política Local".

LICITACION: 57057002-012-2017		<b>ANEXO AT-16</b>
OBRA: Pavimentación Hidráulica en calle Rómulo Tijerina entre Zacatecas y Campeche, Colonia Lampacitos, en el Municipio de Reynosa, Tamaulipas.		
		HOJA : 40
		DE 63
RAZON SOCIAL DEL LICITANTE		FIRMA DEL LICITANTE

LIBRE DE 2 MTS, DESDE LA BASE INFERIOR DEL SEÑALAMIENTO, HASTA NIVEL DE PISO.

ESTAS SE DEBEN DE FIJAR EN POSTES COLOCADOS SOBRE LA BANQUETA EN EL LUGAR MAS VISIBLE DE LAS ESQUINAS DE LAS VIALIDADES URBANAS USANDO SOPORTES ESPECIALES QUE PERMITAN SU CORRECTA LEGIBILIDAD.

EL FONDO DE PAPEL REFLEJANTE DEBERA SER GRADO INGENIERIA, NO SE ACEPTARAN LOS TRABAJOS DE ESE CONCEPTO, SI NO SE CUMPLE CON ESTE REQUISITO.

ESTE CONCEPTO DEBERÁ INCLUIR EN SU COSTO, EXCAVACION Y BASE DE CONCRETO F'c = 150 KG/CM2, PARA ANCLAJE DE POSTE.

MEDICION: EL CONCEPTO DE TRABAJO A QUE SE REFIERE ESTA ESPECIFICACIÓN, SE MEDIRÁ TOMANDO COMO UNIDAD LA PIEZA (PZA).

BASE DE PAGO: EL CONCEPTO DE TRABAJO RELACIONADO CON ESTA NORMA SE PAGARÁ AL PRECIO UNITARIO QUE ESTABLECE EL CONTRATO, APROXIMADO A DOS DECIMALES PARA LA PIEZA (PZA)

SEHO-M-1.1 SUMINISTRO Y APLICACION DE LINEA CONTINUA SENCILLA M-1.1, SEPARADORA DE SENTIDOS DE CIRCULACION, (ARROYO VIAL HASTA A 6.5 M Y CICLOVIAS), CON UN ANCHO DE 0.10 M CON PINTURA TERMOPLASTICA EN COLOR AMARILLO CON APLICACION DE MICROESFERA DE VIDRIO CON INDICE DE REFRACCION DE 1.5,, INCLUYE: TRAZO, APLICACION, MATERIALES, LIMPIEZA DE SUPERFICIE, MANO DE OBRA, EQUIPO Y HERRAMIENTA.

EJECUCION: EL PINTADO DE RAYAS, SÍMBOLOS Y LETRAS EN EL PAVIMENTO, DEBERÁ EFECTUARSE CON PINTURA TERMOPLÁSTICA, DE ACUERDO CON LO SEÑALADO EN EL PROYECTO Y/O LO ORDENADO POR LA SECRETARÍA DE OBRAS PÚBLICAS, DESARROLLO URBANO Y MEDIO AMBIENTE. PREVIAMENTE A LA APLICACIÓN DE LA PINTURA Y MICROESFERAS DE VIDRIO CON INDICE DE REFRACCION DE 1.5, LAS SUPERFICIES CORRESPONDIENTES DEBERÁN BARRERSE Y LIMPIARSE EN UNA FAJA CON ANCHO MÍNIMO IGUAL AL DE LA SEÑAL MÁS 25 CENTÍMETROS POR CADA LADO, A FIN DE ELIMINAR EL POLVO Y MATERIAS EXTRAÑAS QUE PUEDAN AFECTAR LA ADHERENCIA DE LA PINTURA. A CONTINUACIÓN SE TRAZARÁN SOBRE EL PAVIMENTO LAS MARCAS DEL SEÑALAMIENTO, CON LA CALIDAD Y FRECUENCIA NECESARIA PARA GUIAR EL EQUIPO UTILIZADO EN LA APLICACIÓN DEL RECUBRIMIENTO, PROCEDIENDO DE INMEDIATO A LA APLICACIÓN DE LA PINTURA, LA CUAL DEBERÁ SER PREVIAMENTE APROBADA POR LA SECRETARÍA DE OBRAS PÚBLICAS, DESARROLLO URBANO Y MEDIO AMBIENTE, UTILIZÁNDOLA TAL COMO LA ENTREGA EL FABRICANTE Y POR NINGÚN MOTIVO SE LE ADICIONARÁ





<b>LICITACION: 57057002-012-2017</b> <b>OBRA: Pavimentación Hidráulica en calle Rómulo Tijerina entre Zacatecas y Campeche, Colonia Lampacitos, en el Municipio de Reynosa, Tamaulipas.</b>		<b>ANEXO AT-16</b>
		HOJA : 41 DE 63
<b>RAZON SOCIAL DEL LICITANTE</b>		<b>FIRMA DEL LICITANTE</b>

ADELGAZADOR, LA PINTURA DEBERÁ CUMPLIR CON LOS REQUISITOS DE LA NORMA N.CMT.5.01.001/13 DE LAS CARACTERÍSTICAS DE LOS MATERIALES, Y SU EJECUCIÓN DEBERÁ REALIZARSE EN GENERAL COMO SE INDICA EN LA NORMA N.CTR.CAR.1.07.001/00 DE LA SCT.

LA PINTURA SE APLICARA EN EL ANCHO ESTIPULADO Y CUANDO ESTA AUN ESTE HÚMEDA, SE INCORPORARA EL MATERIAL REFLEJANTE (ESFERAS DE VIDRIO) EN LA PROPORCIÓN NECESARIA PARA QUE SE CUMPLA CON EL COEFICIENTE DE RETROREFLEXIÓN INDICADO EN LA NORMA N.CMT.5.01.001/13 DE LA NORMATIVA PARA LA INFRAESTRUCTURA DEL TRANSPORTE ASÍ MISMO LAS ESFERAS DE VIDRIO DEBERÁN CUMPLIR CON LOS REQUISITOS DE CALIDAD SEÑALADOS EN LA NORMA ANTES CITADA.

CUANDO LO FIJE EL PROYECTO Y/O LO ORDENE LA SECRETARÍA DE OBRAS PÚBLICAS, DESARROLLO URBANO Y MEDIO AMBIENTE, LOS MATERIALES, QUE SE UTILICEN EN EL MARCADO DEL PAVIMENTO, DEBERÁN SER PREVIAMENTE MUESTREADOS Y SUJETOS A LAS PRUEBAS DE LABORATORIO QUE SE REQUIERAN.

- MEDICION:** LA MEDICIÓN SE HARÁ TOMANDO COMO UNIDAD EL METRO LINEAL EFECTIVO DE RAYA PINTADA EN EL PAVIMENTO, POR UNIDAD DE OBRA TERMINADA.
- BASE DE PAGO:** EL PAGO POR UNIDAD DE OBRA TERMINADA SE HARÁ A LOS PRECIOS FIJADOS EN EL CONTRATO APROXIMADO A DOS DECIMALES, PARA EL NUMERO DE METROS LINEALES DE RAYA PINTADA.
- SEHO-M-6** SUMINISTRO Y APLICACION DE LINEA M-6, DE ALTO, LONGITUD VARIABLE CON UN ANCHO DE 0.40 M, A 1.00 M. SEPARADA PERPENDICULARMENTE DEL CRUCE DE PEATONES CON PINTURA TERMOPLASTICA COLOR BLANCO CON APLICACION DE MICROESFERA DE VIDRIO CON INDICE DE REFRACCION DE 1.5, INCLUYE: TRAZO, APLICACION, MATERIALES, LIMPIEZA DE SUPERFICIE, MANO DE OBRA, EQUIPO Y HERRAMIENTA.
- EJECUCION:** EL PINTADO DE RAYAS, SÍMBOLOS Y LETRAS EN EL PAVIMENTO, DEBERÁ EFECTUARSE CON PINTURA TERMOPLÁSTICA, DE ACUERDO CON LO SEÑALADO EN EL PROYECTO Y/O LO ORDENADO POR LA SECRETARÍA DE OBRAS PÚBLICAS, DESARROLLO URBANO Y MEDIO AMBIENTE. PREVIAMENTE A LA APLICACIÓN DE LA PINTURA Y MICROESFERAS DE VIDRIO CON INDICE DE REFRACCION DE 1.5, LAS SUPERFICIES CORRESPONDIENTES DEBERÁN BARRERSE Y LIMPIARSE EN UNA FAJA CON ANCHO MÍNIMO IGUAL AL DE LA SEÑAL MÁS 25 CENTÍMETROS POR CADA LADO, A FIN DE ELIMINAR EL POLVO Y MATERIAS EXTRAÑAS QUE PUEDAN AFECTAR LA ADHERENCIA DE LA PINTURA. A CONTINUACIÓN SE TRAZARÁN SOBRE EL PAVIMENTO LAS MARCAS DEL SEÑALAMIENTO, CON LA CALIDAD Y FRECUENCIA NECESARIA PARA GUIAR EL



LICITACION: 57057002-012-2017		<b>ANEXO AT-16</b>
OBRA: Pavimentación Hidráulica en calle Rómulo Tijerina entre Zacatecas y Campeche, Colonia Lampacitos, en el Municipio de Reynosa, Tamaulipas.		
		HOJA : 42
		DE 63
RAZON SOCIAL DEL LICITANTE		FIRMA DEL LICITANTE

EQUIPO UTILIZADO EN LA APLICACIÓN DEL RECUBRIMIENTO, PROCEDIENDO DE INMEDIATO A LA APLICACIÓN DE LA PINTURA, LA CUAL DEBERÁ SER PREVIAMENTE APROBADA POR LA SECRETARÍA DE OBRAS PÚBLICAS, DESARROLLO URBANO Y MEDIO AMBIENTE, UTILIZÁNDOLA TAL COMO LA ENTREGA EL FABRICANTE Y POR NINGÚN MOTIVO SE LE ADICIONARÁ ADELGAZADOR, LA PINTURA DEBERÁ CUMPLIR CON LOS REQUISITOS DE LA NORMA N.CMT.5.01.001/13 DE LAS CARACTERÍSTICAS DE LOS MATERIALES, Y SU EJECUCIÓN DEBERÁ REALIZARSE EN GENERAL COMO SE INDICA EN LA NORMA N.CTR.CAR.1.07.001/00 DE LA SCT.

LA PINTURA SE APLICARA EN EL ANCHO ESTIPULADO Y CUANDO ESTA AUN ESTE HÚMEDA, SE INCORPORARA EL MATERIAL REFLEJANTE (ESFERAS DE VIDRIO) EN LA PROPORCIÓN NECESARIA PARA QUE SE CUMPLA CON EL COEFICIENTE DE RETROREFLEXIÓN INDICADO EN LA NORMA N.CMT.5.01.001/13 DE LA NORMATIVA PARA LA INFRAESTRUCTURA DEL TRANSPORTE ASÍ MISMO LAS ESFERAS DE VIDRIO DEBERÁN CUMPLIR CON LOS REQUISITOS DE CALIDAD SEÑALADOS EN LA NORMA ANTES CITADA.

CUANDO LO FIJE EL PROYECTO Y/O LO ORDENE LA SECRETARÍA DE OBRAS PÚBLICAS, DESARROLLO URBANO Y MEDIO AMBIENTE, LOS MATERIALES, QUE SE UTILICEN EN EL MERCADO DEL PAVIMENTO, DEBERÁN SER PREVIAMENTE MUESTREADOS Y SUJETOS A LAS PRUEBAS DE LABORATORIO QUE SE REQUIERAN.

- MEDICION: LA MEDICIÓN SE HARÁ TOMANDO COMO UNIDAD EL METRO LINEAL EFECTIVO DE RAYA PINTADA EN EL PAVIMENTO, POR UNIDAD DE OBRA TERMINADA.
- BASE DE PAGO: EL PAGO POR UNIDAD DE OBRA TERMINADA SE HARÁ A LOS PRECIOS FIJADOS EN EL CONTRATO APROXIMADO A DOS DECIMALES, PARA EL NUMERO DE METROS LINEALES DE RAYA PINTADA.
- SEHO-M-7.1 SUMINISTRO Y APLICACION DE LINEA M-7.1, PARA CRUCE DE PEATONES (VIALIDADES PRIMARIAS ), CON UN ANCHO DE 0.40 M, Y UNA SEPARACION DE 0.40 M, ENTRE SÍ, CON PINTURA TERMOPLASTICA COLOR AMARILLO CON APLICACION DE MICROESFERA DE VIDRIO CON INDICE DE REFRACCION DE 1.5, INCLUYE: TRAZO, APLICACION, MATERIALES, LIMPIEZA DE SUPERFICIE, MANO DE OBRA, EQUIPO Y HERRAMIENTA.
- EJECUCION: EL PINTADO DE RAYAS, SÍMBOLOS Y LETRAS EN EL PAVIMENTO, DEBERÁ EFECTUARSE CON PINTURA TERMOPLÁSTICA, DE ACUERDO CON LO SEÑALADO EN EL PROYECTO Y/O LO ORDENADO POR LA SECRETARÍA DE OBRAS PÚBLICAS, DESARROLLO URBANO Y MEDIO AMBIENTE. PREVIAMENTE A LA APLICACIÓN DE LA PINTURA Y MICROESFERAS DE VIDRIO CON INDICE DE REFRACCION DE 1.5, LAS SUPERFICIES CORRESPONDIENTES DEBERÁN



LICITACION: 57057002-012-2017 OBRA: Pavimentación Hidráulica en calle Rómulo Tijerina entre Zacatecas y Campeche, Colonia Lampacitos, en el Municipio de Reynosa, Tamaulipas.		<b>ANEXO AT-16</b>
		HOJA : 43 DE 63
RAZON SOCIAL DEL LICITANTE		FIRMA DEL LICITANTE

BARRERSE Y LIMPIARSE EN UNA FAJA CON ANCHO MÍNIMO IGUAL AL DE LA SEÑAL, MÁS 25 CENTÍMETROS POR CADA LADO, A FIN DE ELIMINAR EL POLVO Y MATERIAS EXTRAÑAS QUE PUEDAN AFECTAR LA ADHERENCIA DE LA PINTURA. A CONTINUACIÓN SE TRAZARÁN SOBRE EL PAVIMENTO LAS MARCAS DEL SEÑALAMIENTO, CON LA CALIDAD Y FRECUENCIA NECESARIA PARA GUIAR EL EQUIPO UTILIZADO EN LA APLICACIÓN DEL RECUBRIMIENTO, PROCEDIENDO DE INMEDIATO A LA APLICACIÓN DE LA PINTURA, LA CUAL DEBERÁ SER PREVIAMENTE APROBADA POR LA SECRETARÍA DE OBRAS PÚBLICAS, DESARROLLO URBANO Y MEDIO AMBIENTE, UTILIZÁNDOLA TAL COMO LA ENTREGA EL FABRICANTE Y POR NINGÚN MOTIVO SE LE ADICIONARÁ ADELGAZADOR, LA PINTURA DEBERÁ CUMPLIR CON LOS REQUISITOS DE LA NORMA N.CMT.5.01.001/13 DE LAS CARACTERÍSTICAS DE LOS MATERIALES, Y SU EJECUCIÓN DEBERÁ REALIZARSE EN GENERAL COMO SE INDICA EN LA NORMA N.CTR.CAR.1.07.001/00 DE LA SCT.

LA PINTURA SE APLICARA EN EL ANCHO ESTIPULADO Y CUANDO ESTA AUN ESTE HÚMEDA, SE INCORPORARA EL MATERIAL REFLEJANTE (ESFERAS DE VIDRIO) EN LA PROPORCIÓN NECESARIA PARA QUE SE CUMPLA CON EL COEFICIENTE DE RETROREFLEXIÓN INDICADO EN LA NORMA N.CMT.5.01.001/13 DE LA NORMATIVA PARA LA INFRAESTRUCTURA DEL TRANSPORTE ASÍ MISMO LAS ESFERAS DE VIDRIO DEBERÁN CUMPLIR CON LOS REQUISITOS DE CALIDAD SEÑALADOS EN LA NORMA ANTES CITADA.

CUANDO LO FIJE EL PROYECTO Y/O LO ORDENE LA SECRETARÍA DE OBRAS PÚBLICAS, DESARROLLO URBANO Y MEDIO AMBIENTE, LOS MATERIALES, QUE SE UTILICEN EN EL MERCADO DEL PAVIMENTO, DEBERÁN SER PREVIAMENTE MUESTREADOS Y SUJETOS A LAS PRUEBAS DE LABORATORIO QUE SE REQUIERAN.

- MEDICION: LA MEDICIÓN SE HARÁ TOMANDO COMO UNIDAD EL METRO LINEAL EFECTIVO DE RAYA PINTADA EN EL PAVIMENTO, POR UNIDAD DE OBRA TERMINADA.
- BASE DE PAGO: EL PAGO POR UNIDAD DE OBRA TERMINADA SE HARÁ A LOS PRECIOS FIJADOS EN EL CONTRATO APROXIMADO A DOS DECIMALES, PARA EL NUMERO DE METROS LINEALES DE RAYA PINTADA.
- SEHO-M-5 SUMINISTRO Y APLICACION DE LINEA CONTINUA SENCILLA M-5, RAYA CANALIZADORA, (ARROYO VIAL HASTA A 6.5 M Y CICLOVIAS ), CON UN ANCHO DE 0.10 M CON PINTURA TERMOPLASTICA EN COLOR BLANCO CON APLICACION DE MICROESFERA DE VIDRIO CON INDICE DE REFRACCION DE 1.5,, INCLUYE: TRAZO, APLICACION, MATERIALES, LIMPIEZA DE SUPERFICIE, MANO DE OBRA, EQUIPO Y HERRAMIENTA.



LICITACION: 57057002-012-2017 OBRA: Pavimentación Hidráulica en calle Rómulo Tijerina entre Zacatecas y Campeche, Colonia Lampacitos, en el Municipio de Reynosa, Tamaulipas.		<b>ANEXO AT-16</b>
		HOJA : 44 DE 63
RAZON SOCIAL DEL LICITANTE		FIRMA DEL LICITANTE

**EJECUCION:** EL PINTADO DE RAYAS, SÍMBOLOS Y LETRAS EN EL PAVIMENTO, DEBERÁ EFECTUARSE CON PINTURA TERMOPLÁSTICA, DE ACUERDO CON LO SEÑALADO EN EL PROYECTO Y/O LO ORDENADO POR LA SECRETARÍA DE OBRAS PÚBLICAS, DESARROLLO URBANO Y MEDIO AMBIENTE. PREVIAMENTE A LA APLICACIÓN DE LA PINTURA Y MICROESFERAS DE VIDRIO CON INDICE DE REFRACCION DE 1.5, LAS SUPERFICIES CORRESPONDIENTES DEBERÁN BARRERSE Y LIMPIARSE EN UNA FAJA CON ANCHO MÍNIMO IGUAL AL DE LA SEÑAL MÁS 25 CENTÍMETROS POR CADA LADO, A FIN DE ELIMINAR EL POLVO Y MATERIAS EXTRAÑAS QUE PUEDAN AFECTAR LA ADHERENCIA DE LA PINTURA. A CONTINUACIÓN SE TRAZARÁN SOBRE EL PAVIMENTO LAS MARCAS DEL SEÑALAMIENTO, CON LA CALIDAD Y FRECUENCIA NECESARIA PARA GUIAR EL EQUIPO UTILIZADO EN LA APLICACIÓN DEL RECUBRIMIENTO, PROCEDIENDO DE INMEDIATO A LA APLICACIÓN DE LA PINTURA, LA CUAL DEBERÁ SER PREVIAMENTE APROBADA POR LA SECRETARÍA DE OBRAS PÚBLICAS, DESARROLLO URBANO Y MEDIO AMBIENTE, UTILIZÁNDOLA TAL COMO LA ENTREGA EL FABRICANTE Y POR NINGÚN MOTIVO SE LE ADICIONARÁ ADELGAZADOR, LA PINTURA DEBERÁ CUMPLIR CON LOS REQUISITOS DE LA NORMA N.CMT.5.01.001/13 DE LAS CARACTERÍSTICAS DE LOS MATERIALES, Y SU EJECUCIÓN DEBERÁ REALIZARSE EN GENERAL COMO SE INDICA EN LA NORMA N.CTR.CAR.1.07.001/00 DE LA SCT.

LA PINTURA SE APLICARA EN EL ANCHO ESTIPULADO Y CUANDO ESTA AUN ESTE HÚMEDA, SE INCORPORARA EL MATERIAL REFLEJANTE (ESFERAS DE VIDRIO) EN LA PROPORCIÓN NECESARIA PARA QUE SE CUMPLA CON EL COEFICIENTE DE RETROREFLEXIÓN INDICADO EN LA NORMA N.CMT.5.01.001/13 DE LA NORMATIVA PARA LA INFRAESTRUCTURA DEL TRANSPORTE ASÍ MISMO LAS ESFERAS DE VIDRIO DEBERÁN CUMPLIR CON LOS REQUISITOS DE CALIDAD SEÑALADOS EN LA NORMA ANTES CITADA.

CUANDO LO FIJE EL PROYECTO Y/O LO ORDENE LA SECRETARÍA DE OBRAS PÚBLICAS, DESARROLLO URBANO Y MEDIO AMBIENTE, LOS MATERIALES, QUE SE UTILICEN EN EL MARCADO DEL PAVIMENTO, DEBERÁN SER PREVIAMENTE MUESTREADOS Y SUJETOS A LAS PRUEBAS DE LABORATORIO QUE SE REQUIERAN.

**MEDICION:** LA MEDICIÓN SE HARÁ TOMANDO COMO UNIDAD EL METRO LINEAL EFECTIVO DE RAYA PINTADA EN EL PAVIMENTO, POR UNIDAD DE OBRA TERMINADA.

**BASE DE PAGO:** EL PAGO POR UNIDAD DE OBRA TERMINADA SE HARÁ A LOS PRECIOS FIJADOS EN EL CONTRATO APROXIMADO A DOS DECIMALES, PARA EL NUMERO DE METROS LINEALES DE RAYA PINTADA.

**SEHO-M-5TG** SUMINISTRO Y APLICACION DE LINEA CONTINUA TIPO GALEON M-5, RAYA ZONA NEUTRAL, (ARROYO VIAL HASTA A 6.5 M Y CICLOVIAS ), CON UN ANCHO DE 0.10



"2017, Año del Centenario de la Promulgación de la Constitución Política de los Estados Unidos Mexicanos y del Nonagésimo Sexto Aniversario de la Constitución Política Local".

LICITACION: 57057002-012-2017		<b>ANEXO AT-16</b>
OBRA: Pavimentación Hidráulica en calle Rómulo Tijerina entre Zacatecas y Campeche, Colonia Lampacitos, en el Municipio de Reynosa, Tamaulipas.		
		HOJA : 45
		DE 63
RAZON SOCIAL DEL LICITANTE		FIRMA DEL LICITANTE

M CON PINTURA TERMOPLASTICA EN COLOR BLANCO CON APLICACION DE MICROESFERA DE VIDRIO CON INDICE DE REFRACCION DE 1.5,, INCLUYE: TRAZO, APLICACION, MATERIALES, LIMPIEZA DE SUPERFICIE, MANO DE OBRA, EQUIPO Y HERRAMIENTA.

EJECUCION: EL PINTADO DE RAYAS, SÍMBOLOS Y LETRAS EN EL PAVIMENTO, DEBERÁ EFECTUARSE CON PINTURA TERMOPLÁSTICA, DE ACUERDO CON LO SEÑALADO EN EL PROYECTO Y/O LO ORDENADO POR LA SECRETARÍA DE OBRAS PÚBLICAS, DESARROLLO URBANO Y MEDIO AMBIENTE. PREVIAMENTE A LA APLICACIÓN DE LA PINTURA Y MICROESFERAS DE VIDRIO CON INDICE DE REFRACCION DE 1.5, LAS SUPERFICIES CORRESPONDIENTES DEBERÁN BARRERSE Y LIMPIARSE EN UNA FAJA CON ANCHO MÍNIMO IGUAL AL DE LA SEÑAL MÁS 25 CENTÍMETROS POR CADA LADO, A FIN DE ELIMINAR EL POLVO Y MATERIAS EXTRAÑAS QUE PUEDAN AFECTAR LA ADHERENCIA DE LA PINTURA. A CONTINUACIÓN SE TRAZARÁN SOBRE EL PAVIMENTO LAS MARCAS DEL SEÑALAMIENTO, CON LA CALIDAD Y FRECUENCIA NECESARIA PARA GUIAR EL EQUIPO UTILIZADO EN LA APLICACIÓN DEL RECUBRIMIENTO, PROCEDIENDO DE INMEDIATO A LA APLICACIÓN DE LA PINTURA, LA CUAL DEBERÁ SER PREVIAMENTE APROBADA POR LA SECRETARÍA DE OBRAS PÚBLICAS, DESARROLLO URBANO Y MEDIO AMBIENTE, UTILIZÁNDOLA TAL COMO LA ENTREGA EL FABRICANTE Y POR NINGÚN MOTIVO SE LE ADICIONARÁ ADELGAZADOR, LA PINTURA DEBERÁ CUMPLIR CON LOS REQUISITOS DE LA NORMA N.CMT.5.01.001/13 DE LAS CARACTERÍSTICAS DE LOS MATERIALES, Y SU EJECUCIÓN DEBERÁ REALIZARSE EN GENERAL COMO SE INDICA EN LA NORMA N.CTR.CAR.1.07.001/00 DE LA SCT.

LA PINTURA SE APLICARA EN EL ANCHO ESTIPULADO Y CUANDO ESTA AUN ESTE HÚMEDA, SE INCORPORARA EL MATERIAL REFLEJANTE (ESFERAS DE VIDRIO) EN LA PROPORCIÓN NECESARIA PARA QUE SE CUMPLA CON EL COEFICIENTE DE RETROREFLEXIÓN INDICADO EN LA NORMA N.CMT.5.01.001/13 DE LA NORMATIVA PARA LA INFRAESTRUCTURA DEL TRANSPORTE ASÍ MISMO LAS ESFERAS DE VIDRIO DEBERÁN CUMPLIR CON LOS REQUISITOS DE CALIDAD SEÑALADOS EN LA NORMA ANTES CITADA.

CUANDO LO FIJE EL PROYECTO Y/O LO ORDENE LA SECRETARÍA DE OBRAS PÚBLICAS, DESARROLLO URBANO Y MEDIO AMBIENTE, LOS MATERIALES, QUE SE UTILICEN EN EL MARCADO DEL PAVIMENTO, DEBERÁN SER PREVIAMENTE MUESTREADOS Y SUJETOS A LAS PRUEBAS DE LABORATORIO QUE SE REQUIERAN.

MEDICION: LA MEDICIÓN SE HARÁ TOMANDO COMO UNIDAD EL METRO LINEAL EFECTIVO DE RAYA PINTADA EN EL PAVIMENTO, POR UNIDAD DE OBRA TERMINADA.



"2017, Año del Centenario de la Promulgación de la Constitución Política de los Estados Unidos Mexicanos y del Nonagésimo Sexto Aniversario de la Constitución Política Local".

LICITACION: 57057002-012-2017		<b>ANEXO AT-16</b>
OBRA: Pavimentación Hidráulica en calle Rómulo Tijerina entre Zacatecas y Campeche, Colonia Lampacitos, en el Municipio de Reynosa, Tamaulipas.		
		HOJA : 46
		DE 63
RAZON SOCIAL DEL LICITANTE		FIRMA DEL LICITANTE

BASE DE PAGO: EL PAGO POR UNIDAD DE OBRA TERMINADA SE HARÁ A LOS PRECIOS FIJADOS EN EL CONTRATO APROXIMADO A DOS DECIMALES, PARA EL NUMERO DE METROS LINEALES DE RAYA PINTADA.

3007002 SUMINISTRO E INSTALACION DE LUMINARIA LED ROADWAY LUMINAIRE ELR1 88 W, 120/277 V, CURVA E1, O SIMILAR SIN FOTOCELDA, INCLUYE: ARBOTANTE CONICO CIRCULAR DE 9.00 M DE ALTURA, 1 PERCHA / PUNTA DE POSTE, FONDEADO, BRAZO PARA ARBOTANTE DE 2.40 M X 2" DE Ø, FONDEADO ANTICORROSIVO (INSTALACION CERTIFICADA PARA GARANTIA DE 22,000 HRS), HERRAMIENTA, EQUIPO, MATERIALES, MANO DE OBRA Y TODO LO NECESARIO PARA SU CORRECTO FUNCIONAMIENTO.

EJECUCION: LA LAMPARA EN ALUMINIO CALIBRE 18, TROQUELADA Y SOLDADA. FABRICADA CON UN TRATAMIENTO PREVIO Y PINTURA POLIESTER EN POLVO APLICADA ELECTROSTATICAMENTE Y HORNEADA PARA UNA MAYOR RESISTENCIA A LA CORROSION. PUERTA: FABRICADA EN ALUMINIO, CON BISAGRA ASEGURADA CON DOS TORNILLOS CAUTIVOS Y PASILLOS PARA FACILITAR EL ACCESO A LA LAMPARA. CON CRISTAL DE BOROSILICATO PRISMATICO. BALASTRO: AUTORREGULADO DE ALTO FACTOR DE POTENCIA (SUPERIOR A 90%) CON EMBOBINADOS DE COBRE, 100% PROBADOS PARA DAR LA EMISION LUMINICA COMPLETA DE LA LAMPARA CON MENOR CONSUMO DE ENERGIA. OPTICA: REFLECTOR DE ALEACION DE ALUMINIO HIDROFORMADO, QUIMICAMENTE ABRILLANTADO Y ANONIZADO PARA UN MEJOR DESEMPEÑO. TODOS LOS LUMINARIOS USAN LAMPARAS DE BASE MOGUL.

LA MANIOBRA DE INSTALACIÓN DEL POSTE, FORZOSAMENTE DEBERÁ HACERSE CON GRÚA PARA EVITAR DAÑARLO, NO SE PERMITIRÁ ESTA MANIOBRA POR MEDIO DE TIRFORS, YA QUE CUALQUIER AVERÍA QUE SUFRA EL POSTE SERÁ RESPONSABILIDAD DEL CONTRATISTA PARA LAS OBRAS QUE ASÍ LO ESPECIFIQUEN, PARA EL CASO EN QUE SEA NECESARIO TRANSPORTAR EL POSTE A HOMBROS E INSTALARLO A MANIOBRA, DEBERÁ HACERSE DE FORMA TAL QUE ESTE NO SE GOLPEE Y SE DAÑE, DEBIENDO ACORDAR CON EL SUPERVISOR LA FORMA EN QUE SE HARÁN LAS MANIOBRAS TANTO DE TRANSPORTE COMO DE INSTALACIÓN, CUALQUIER DAÑO QUE SUFRA EL POSTE SERÁ RESPONSABILIDAD DEL CONTRATISTA.

EN LA MANIOBRA DE INSTALACIÓN DE LAS LAMPARAS, DEBERÁ HACERSE CON GRÚA EQUIPADA CON CANASTILLA PARA EVITAR DAÑARLAS, YA QUE CUALQUIER AVERÍA QUE SUFRA LA LAMPARA SERÁ RESPONSABILIDAD DEL CONTRATISTA, LA MANIOBRA DE LA COLOCACION DEBERÁ HACERSE DE FORMA TAL QUE ESTE NO SE GOLPEE Y SE DAÑE, DEBIENDO ACORDAR CON EL SUPERVISOR LA FORMA EN QUE SE HARÁN LAS MANIOBRAS DE INSTALACIÓN, CUALQUIER DAÑO QUE SUFRA LA LAMPARA SERÁ RESPONSABILIDAD DEL

<b>LICITACION: 57057002-012-2017</b> <b>OBRA: Pavimentación Hidráulica en calle Rómulo Tijerina entre Zacatecas y Campeche, Colonia Lampacitos, en el Municipio de Reynosa, Tamaulipas.</b>		<b>ANEXO AT-16</b>
		HOJA : 47 DE 63
<b>RAZON SOCIAL DEL LICITANTE</b>		<b>FIRMA DEL LICITANTE</b>

CONTRATISTA. EL CONTRATISTA POSTERIOR A LA INSTALACIÓN DE LA LAMPARA DEBERÁ DE ENERGIZARLA POR UN BREVE LAPSO DE TIEMPO PARA COMPROBAR SU BUEN FUNCIONAMIENTO Y VERIFICAR EL VOLTAJE DE SALIDA.

**MEDICION:** EL CONCEPTO DE TRABAJO A QUE SE REFIERE ESTA ESPECIFICACIÓN, SE MEDIRÁ TOMANDO COMO UNIDAD LA PIEZA (PZA).

**BASE DE PAGO:** EL CONCEPTO DE TRABAJO RELACIONADO CON ESTA NORMA SE PAGARÁ AL PRECIO UNITARIO QUE ESTABLECE EL CONTRATO, PARA LA PIEZA (PZA), CON APROXIMACIÓN A DOS DECIMALES.

**3007005** CONSTRUCCION DE PEDESTAL TRAPEZOIDAL DE 45 X 65 X 100 CM, DE CONCRETO F'C = 200 KG/CM2, ARMADO CON 4 VARILLAS DE 3/8" DE Ø, ESTRIBOS CON VARILLA DE 3/8" DE Ø @ 20 CM, PARA RECIBIR ARBOTANTE, INCLUYE: JUEGO DE 4 ANCLAS DE VARILLA COLD ROLLED DE 70 CM + 10 CM X 3/4" DE Ø, 10 CM DE ROSCA EN SU PARTE SUPERIOR, 8 TUERCAS NIVELADORAS Y RONDANAS, EXCAVACION, RELLENO, MATERIAL, EQUIPO, HERRAMIENTA Y MANO DE OBRA.

**EJECUCION:** EN EL LUGAR ESPECIFICADO PARA LA COLOCACIÓN DE LAS LUMINARIAS, SE PROCEDERÁ A COLOCAR LAS BASES DE CONCRETO TRAPEZOIDALES, F'C= 200 KG/CM2, PARA LA COLOCACIÓN DE LAS MISMAS ESTAS SERÁN DE CONCRETO HECHO EN OBRA, CON CIMBRA DE MADERA, SE LE PONDRÁ UN DESMOLDANTE, TENIENDO UNA SECCIÓN DE 45 X 65 X 100, EN LA BASE DE DONDE SE SUJETARA LA BASE DEL POSTE, SE DEJARÁ AHOGADO LA PLACA CON TORNILLOS, PARA RECIBIRLOS CON SUS RESPECTIVAS CONTRATUERCAS, EN LA BASE DE LAS LUMINARIAS.

**MEDICION:** EL CONCEPTO DE TRABAJO A QUE SE REFIERE ESTA ESPECIFICACIÓN, SE MEDIRÁ TOMANDO COMO UNIDAD EL METRO LINEAL (PZA).

**BASE DE PAGO:** EL CONCEPTO DE TRABAJO RELACIONADO CON ESTA NORMA SE PAGARÁ AL PRECIO UNITARIO QUE ESTABLECE EL CONTRATO, PARA EL METRO LINEAL. CON APROXIMACIÓN A DOS DECIMAL. (PZA)

**3007010** CANALIZACION SUBTERRANEA CON TUBERIA POLIDUCTO PVC DE 32 MM DE DIAMETRO, PARA ALIMENTACION DE ALUMBRADO EXTERIOR Y CABLEADO DE UN CIRCUITO CON 2 CABLES CAL. 10 + 1 CABLE CAL. 12 DESNUDO, INCLUYE: EXCAVACION, RELLENO, HUMEDECIDO Y COMPACTADO, CABLEADO, MATERIALES, HERRAMIENTA, MANO DE OBRA Y TODO LO NECESARIO PARA SU CORRECTO FUNCIONAMIENTO.

**EJECUCION:** UNA VEZ LOCALIZADOS LOS POSTES EN EL LUGAR DEL TERRENO, SE PROCEDERÁ A, INSTALAR LOS CONDUCTORES ELÉCTRICOS CON CABLES



<b>LICITACION: 57057002-012-2017</b> <b>OBRA: Pavimentación Hidráulica en calle Rómulo Tijerina entre Zacatecas y Campeche, Colonia Lampacitos, en el Municipio de Reynosa, Tamaulipas.</b>		<b>ANEXO AT-16</b>
		HOJA : 48 DE 63
<b>RAZON SOCIAL DEL LICITANTE</b>		<b>FIRMA DEL LICITANTE</b>

CALIBRE 10 Y 12 DE ACUERDO A PLANO ELECTRICO, DE LA MARCA CONDUMEX, CONDUCTORES MONTERREY, LATINCASA, CONELEC Ó EQUIVALENTE EN CALIDAD, AL MOMENTO DE INTRODUCIR LOS CONDUCTORES EN LA CANALIZACIÓN DEBERÁ EVITARSE LA FORMACIÓN DE " COCAS " (DOBLEZ A 180°), NO EJERCER TENSIONES MUY FUERTES Y SE CUIDARÁ DE NO DAÑAR EL AISLAMIENTO, A SATISFACCIÓN DEL RESIDENTE DE OBRA, NO DEBERÁ HABER CONEXIONES (EMPALMES) DENTRO DE LOS DUCTOS, SOLO SE ACEPTARÁN ESTOS EN LAS CAJAS DE CONEXIONES, DEBIENDO QUEDAR BIEN ENTORCHADOS Y CORRECTAMENTE AISLADOS CON CINTA DE AISLAR DIELECTRICA SCOTCH NO. 33 DE LA MARCA 3M Ó EQUIVALENTE EN CALIDAD. A MANERA ENUNCIATIVA SE UTILIZARÁ LA IDENTIFICACIÓN DE LOS CONDUCTORES POR MEDIO DEL COLOR DE SU AISLAMIENTO DE LA FORMA SIGUIENTE: CONDUCTOR DE CORRIENTE ELÉCTRICA (AISLAMIENTO EN COLOR AZUL, ROJO Ó NEGRO) CONDUCTOR NEUTRO (AISLAMIENTO EN COLOR GRIS NATURAL Ó BLANCO) CONDUCTOR DE TIERRA FÍSICA (AISLAMIENTO COLOR VERDE)

CUANDO SE ALOJEN CONDUCTORES EN CHAROLAS Ó DUCTOS DONDE SEAN VISIBLES, DEBERÁN AGRUPARSE CON COLLARINES SUJETA CABLES POR GRUPOS DE CIRCUITOS Ó POR TIPO DE INSTALACIÓN, EL MISMO CRITERIO DEBERÁ USARSE DENTRO DE LOS TABLEROS DE DISTRIBUCIÓN Y ALUMBRADO.

MEDICION: EL CONCEPTO DE TRABAJO A QUE SE REFIERE ESTA ESPECIFICACION, SE MEDIRA TOMANDO COMO UNIDAD EL METRO LINEAL (ML)

BASE DE PAGO: EL CONCEPTO DE TRABAJO RELACIONADO CON ESTA NORMA SE PAGARA AL PRECIO UNITARIO QUE ESTABLECE EL CONTRATO, POR METRO LINEAL, CON APROXIMACIÓN A DOS DECIMAL ( ML ).

3007015 REGISTRO ELECTRICO A BASE DE TUBO DE CONCRETO DE 30 CM DE DIAMETRO Y TAPA, SEGÚN PROYECTO, INCLUYE: EXCAVACION, RELLENO, MATERIALES, HERRAMIENTA, MANO DE OBRA Y TODO LO NECESARIO PARA SU CORRECTO FUNCIONAMIENTO.

EJECUCION: SE ENTENDERÁ POR REGISTRO ELECTRICO, A LA ESTRUCTURA ADAPTADA COMO RESGUARDO Y PROTECCION DE CABLES DE LOS CIRCUITOS DE CONTROL UBICADAS EN LOS CAMELLONES Y/O BANQUETAS DESTINADAS PARA EL PASO DE LOS DIFERENTES CABLES DE ALIMENTACION PARA LUMINARIAS.

ESTAS ESTRUCTURAS SERÁN COLOCADAS EN LUGARES QUE SEÑALE EL PROYECTO Y/U ORDENEN EL SUPERVISOR DE OBRA, DURANTE EL CURSO DE SU COLOCACIÓN SE DEBERÁN CHECAR LOS NIVELES ASÍ COMO LOS ARMADOS EN SU CASO, CON VARILLA QUE DEBERÁN SER DE ACUERDO A LO PROPUESTO.





"2017, Año del Centenario de la Promulgación de la Constitución Política de los Estados Unidos Mexicanos y del Nonagésimo Sexto Aniversario de la Constitución Política Local".

LICITACION: 57057002-012-2017 OBRA: Pavimentación Hidráulica en calle Rómulo Tijerina entre Zacatecas y Campeche, Colonia Lampacitos, en el Municipio de Reynosa, Tamaulipas.		<b>ANEXO AT-16</b>
		HOJA : 49 DE 63
RAZON SOCIAL DEL LICITANTE	FIRMA DEL LICITANTE	

SE REALIZARÁN LA COLOCACIÓN DE LOS REGISTROS ELÉCTRICOS POR MEDIO DE TUBOS DE CONCRETO DE 30 CM. QUEDANDO 0.20 M. ARRIBA DEL NIVEL DEL PISO, LLEVARÁ TAPA METALICA Y SELLADA ALREDEDOR CON POLIURETANO PARA EVITAR LA FILTRACION DE HUMEDAD LA CUAL DEBERA AJUSTAR EN EL DIAMETRO DEL TUBO.

**MEDICION:** EL CONCEPTO DE TRABAJO A QUE SE REFIERE ESTA ESPECIFICACIÓN, SE MEDIRÁ TOMANDO COMO UNIDAD EL METRO LINEAL (PZA).

**BASE DE PAGO:** EL CONCEPTO DE TRABAJO RELACIONADO CON ESTA NORMA SE PAGARÁ AL PRECIO UNITARIO QUE ESTABLECE EL CONTRATO, PARA EL METRO LINEAL. CON APROXIMACIÓN A DOS DECIMAL. (PZA)

3007022 ACOMETIDA ELECTRICA AEREA EN BAJA TENSION, AREA URBANA, CON CABLE DE COBRE 2+1 CAL. No. 6, EN CASO DE CONTAR CON MAS DE 6 LUMINARIAS, CONECTORES COBRE-ALUMINIO, AISLADOR CARRETE PARA NEUTRO, ATERRIZADO CON VARILLA 5/8" COBRERIZADA Y CONECTOR, INCLUYE: EQUIPO, MATERIALES, HERRAMINETA, MANO DE OBRA Y TODO LO NECESARIO PARA SU CORRECTO FUNCIONAMIETO.

**EJECUCION:** LA COLOCACIÓN DE LA ACOMETIDA SE PROCEDERA A SU INSTALACION, DE ACUERDO A LO ESPECIFICADO EN EL PLANO ELECTRICO DEL PROYECTO, EL CONTRATISTA DEBERA TOMAR LAS PRECAUCIONES PARA LLEVAR A CABO ESTE TRABAJO, EL PERSONAL ENCARGADO DEL TRABAJO, DEBERAN ESTAR CAPACITADO, CON CONOCIMIENTOS BASICOS DE ELECTRICIDAD, PARA SU PROTECCIÓN USARAN GUANTES, ZAPATOS Y DEMAS UTENSILIOS, ASI COMO LA HERRAMIENTA, EL EQUIPO Y MATERIAL DE TRABAJO SERAN, PINZAS, ESCALERA, CABLES, ETC.

LAS ACOMETIDAS SE DEBEN SUJETAR EN EL CABLE MENSAJERO Y NO DE LA ABRAZADERA DEL POSTE DE LA RED DE DISTRIBUCIÓN DE CFE. NINGUNA ACOMETIDA, DEBE EXTENDERSE FUERA DEL ÁREA DE INFLUENCIA DEL POSTE DE DISTRIBUCIÓN, ES DECIR, LA LONGITUD QUE RECORRE ESTA ACOMETIDA A LO LARGO DE LA TRAYECTORIA DE LA RED DE CFE, NO DEBE SER MAYOR AL CLARO MEDIO ENTRE POSTES. EN CASO DE REQUERIRSE, DEBE EXTENDERSE LAS ACOMETIDAS HASTA EL SIGUIENTE POSTE.

**MEDICION:** EL CONCEPTO DE TRABAJO A QUE SE REFIERE ESTA ESPECIFICACIÓN, SE MEDIRÁ TOMANDO COMO UNIDAD EL METRO LINEAL (PZA).

LICITACION: 57057002-012-2017 OBRA: Pavimentación Hidráulica en calle Rómulo Tijerina entre Zacatecas y Campeche, Colonia Lampacitos, en el Municipio de Reynosa, Tamaulipas.		<b>ANEXO AT-16</b>
		HOJA : 50 DE 63
RAZON SOCIAL DEL LICITANTE		FIRMA DEL LICITANTE

**BASE DE PAGO:** EL CONCEPTO DE TRABAJO RELACIONADO CON ESTA NORMA SE PAGARÁ AL PRECIO UNITARIO QUE ESTABLECE EL CONTRATO, PARA EL METRO LINEAL. CON APROXIMACIÓN A DOS DECIMAL. (PZA)

3008001 LIMPIEZA GENERAL DE LA OBRA, RETIRO DE MATERIAL SOBRANTE, BARRIDO EN BANQUETA Y EN CALLE, INCLUYE: MATERIAL, HERRAMIENTA Y MANO DE OBRA.

**EJECUCION:** SE REALIZARÁ UNA LIMPIEZA DURANTE TODO EL DESARROLLO DE LA OBRA EN LA ZONA DE TRABAJO Y ÉSTA FINALIZARÁ POR PARTE DEL CONTRATISTA HASTA LA RECEPCIÓN FINAL DEL MISMO.

LA HERRAMIENTA A UTILIZAR SERÁN CEPILLOS, ESCOBAS, AGUA NECESARIA, BOTES DE BASURA Y TODO ADITAMENTO DE LIMPIEZA EXISTENTE A FIN DE PRESERVAR LA BUENA PRESENTACIÓN DE LA OBRA ASI COMO LA LIMPIEZA DE LOS SEÑALAMIENTOS PREVENTIVOS, INFORMATIVOS Y RESTRICTIVOS QUE EXISTIESEN INHERENTES A LA OBRA.

EXISTIRÁ LA MANO DE OBRA SUFICIENTE PARA CUMPLIR CON ESTA ACTIVIDAD AL 100 %, EN ZONAS DE BANQUETAS Y VIALIDADES.

NO SE PERMITIRÁ EL CÚMULO DE BASURA EN LA OBRA, POR LO QUE LA PERIODICIDAD DE LA LIMPIEZA SERÁ CONSTANTE.

**MEDICION:** EL CONCEPTO DE TRABAJO A QUE SE REFIERE ESTA ESPECIFICACIÓN, SE MEDIRÁ TOMANDO COMO UNIDAD EL METRO CUADRADO ( M2 ).

**BASE DE PAGO:** EL CONCEPTO DE TRABAJO RELACIONADO CON ESTA NORMA SE PAGARÁ AL PRECIO UNITARIO QUE ESTABLECE EL CONTRATO, PARA EL METRO CUADRADO. CON APROXIMACIÓN A DOS DECIMALES.

3001001 TRAZO Y NIVELACION TOPOGRAFICA PARA OBRAS DE PAVIMENTACION, TERRACERIAS Y VIALIDADES, ESTABLECIENDO PUNTOS DE REFERENCIA, INCLUYE: ESTACAS, BANCO DE NIVEL, EQUIPO, HERRAMIENTA Y MANO DE OBRA.

**EJECUCION:** LOS ESTUDIOS TOPOGRAFICOS DEBERAN SER REALIZADOS POR UN INGENIERO TOPOGRAFO Y PERSONAL CAPACITADO PARA ELLO, SE CHECARÁ EN CAMPO QUE EL EQUIPO TOPOGRAFICO ESTE CALIBRADO Y EN OPTIMO ESTADO PARA REALIZAR LOS TRABAJOS DE OBRA QUE PERMITAN VERIFICAR LOS DATOS QUE MARCAN LOS PLANOS PROPORCIONADOS POR LA SECRETARÍA DE OBRAS PÚBLICAS, DESARROLLO URBANO Y MEDIO AMBIENTE, PARA EL LEVANTAMIENTO TOPOGRAFICO SE DEBERA PARTIR DEL CADENAMIENTO: 0+000 TOMANDO EN CUENTA EL AZIMUT DE LA PRIMERA LINEA DE LA POLIGONAL ABIERTA Y SE DEBERA VERIFICAR EL EJE DEL TRAZO

<b>LICITACION: 57057002-012-2017</b> <b>OBRA: Pavimentación Hidráulica en calle Rómulo Tijerina entre Zacatecas y Campeche, Colonia Lampacitos, en el Municipio de Reynosa, Tamaulipas.</b>		<b>ANEXO AT-16</b>
		HOJA : 51 DE 63
<b>RAZON SOCIAL DEL LICITANTE</b>		<b>FIRMA DEL LICITANTE</b>

ASI COMO SU DISTANCIA Y LOS ANGULOS EXISTENTES EN LOS CAMBIOS DE DIRECCION, LA UBICACIÓN DE LOS VERTICES Y EL PUNTO FINAL DE LA MISMA, PARA EL LEVANTAMIENTO ALTIMETRICO SE TOMARA EN CUENTA EL BANCO DE NIVEL ESTABLECIDO PROPORCIONADO EN LOS PLANOS CONSTRUCTIVOS.

PARA LOS EFECTOS DE NIVELACION SE COLOCARAN REFERENCIAS DE TRAZO A CADA 20 MTS., LAS CUALES SERAN TOMADAS EN CUENTA TAMBIEN PARA REALIZAR EL LEVANTAMIENTO DE LAS SECCIONES CORRESPONDIENTES, DICHS LEVANTAMIENTOS SERAN CHECADOS CONFORME A LAS ACTIVIDADES LLEVADAS A CABO POR EL LICITANTE DURANTE LA CONSTRUCCION POR PERSONAL DE LA SECRETARÍA DE OBRAS PÚBLICAS, DESARROLLO URBANO Y MEDIO AMBIENTE CUANTAS VECES SEA NECESARIO.

EN REFERENCIA A LAS GUARNICIONES Y BANQUETAS DEBERA CONSIDERARSE MADERA, CLAVOS, HILO PARA TRAZO EN CANTIDAD SUFICIENTE PARA CUMPLIR AL 100 % CON ESTA ACTIVIDAD.

MEDICION: EL CONCEPTO DE TRABAJO A QUE SE REFIERE ESTA ESPECIFICACION, SE MEDIRA TOMANDO COMO UNIDAD EL METRO CUADRADO (M2).

BASE DE PAGO: EL CONCEPTO DE TRABAJO RELACIONADO CON ESTA NORMA SE PAGARA AL PRECIO UNITARIO CON APROXIMACIÓN A DOS DECIMALES QUE ESTABLECE EL CONTRATO, PARA EL METRO CUADRADO (M2)

3002052 EXCAVACION CON EQUIPO PARA ZANJAS EN MATERIAL TIPO B, EN SECO DE 0.00 A 2.00 M DE PROFUNDIDAD, EN ZONA B, INCLUYE: EQUIPO, HERRAMIENTA Y MANO DE OBRA NECESARIA PARA LA CORRECTA EJECUCION DE LOS TRABAJOS.

EJECUCION: PARA LA CLASIFICACIÓN DE LAS EXCAVACIONES POR CUANTO A LA DUREZA DEL MATERIAL SE ENTENDERÁ POR "MATERIAL TIPO B", LA TIERRA, ARENA, GRAVA, ARCILLA Y LIMO, O BIEN TODOS AQUELLOS MATERIALES QUE PUEDAN SER AFLOJADOS MANUALMENTE CON EL USO DEL ZAPAPICO, ASÍ COMO TODAS LAS FRACCIONES DE ROCA, PIEDRAS SUeltas, PEÑASCOS, ETC., QUE CUBIQUEN AISLADAMENTE MENOS DE 0.75 DE METRO CÚBICO Y EN GENERAL TODO TIPO DE MATERIAL QUE NO PUEDA SER CLASIFICADO COMO ROCA FIJA.

PARA CLASIFICAR MATERIAL SE TOMARA EN CUENTA LA DIFICULTAD QUE HAYA PRESENTADO PARA SU EXTRACCIÓN. EN CASO DE QUE EL VOLUMEN POR CLASIFICAR ESTE COMPUESTO POR VOLÚMENES PARCIALES DE MATERIAL COMÚN Y ROCA FIJA SE DETERMINARA EN FORMA ESTIMATIVA EL PORCENTAJE EN QUE CADA UNO DE ESTOS MATERIALES, INTERVIENEN EN LA COMPOSICIÓN DEL VOLUMEN TOTAL.

<b>LICITACION:</b> 57057002-012-2017 <b>OBRA:</b> Pavimentación Hidráulica en calle Rómulo Tijerina entre Zacatecas y Campeche, Colonia Lampacitos, en el Municipio de Reynosa, Tamaulipas.		<b>ANEXO AT-16</b>
		HOJA : 52
		DE 63
RAZON SOCIAL DEL LICITANTE		FIRMA DEL LICITANTE

DEFINICION Y EJECUCION.- SE ENTENDERÁ POR "EXCAVACIÓN DE ZANJA" LA QUE SE REALICE SEGÚN EL PROYECTO Y/U ORDENES DEL SUPERVISOR DE OBRA PARA ALOJAR LA TUBERÍA DE LAS REDES DE DRENAJE SANITARIO, INCLUYENDO LAS OPERACIONES NECESARIAS PARA AMACIZAR O LIMPIAR LA PLANTILLA O TALUDES DE LAS MISMAS, LA REMOCIÓN DEL MATERIAL PRODUCTO DE LAS EXCAVACIONES, SU COLOCACIÓN A UNO O AMBOS LADOS DE LA ZANJA DISPONIÉNDOLO EN TAL FORMA QUE NO INTERFIERA CON EL DESARROLLO NORMAL DE LOS TRABAJOS Y LA CONSERVACIÓN DE DICHAS EXCAVACIONES POR EL TIEMPO QUE SE REQUIERA PARA LA INSTALACIÓN SATISFACTORIA DE LA TUBERÍA, INCLUYE IGUALMENTE LAS OPERACIONES QUE DEBERÁ EFECTUAR EL CONTRATISTA PARA AFLOJAR EL MATERIAL MANUALMENTE O CON EQUIPO MECÁNICO PREVIAMENTE A SU EXCAVACIÓN CUANDO SE REQUIERA.

EL PRODUCTO DE LA EXCAVACIÓN SE DEPOSITARÁ A UNO O A AMBOS LADOS DE LA ZANJA, DEJANDO LIBRE EN EL LADO QUE INDIQUE EL SUPERVISOR DE OBRA, UN PASILLO DE 60 CM. ENTRE EL LÍMITE DE LA ZANJA Y EL PIE DEL TALUD DEL BORDO FORMADO POR DICHO MATERIAL, DEBERÁ CONSERVAR ESTE PASILLO LIBRE DE OBSTÁCULOS. SERA RESPONSABILIDAD DEL CONTRATISTA, MANTENER EL MATERIAL LIBRE DE CONTAMINACION, PARA SU COLOCACION POSTERIOR.

LAS EXCAVACIONES DEBERÁN SER AFINADAS EN TAL FORMA QUE CUALQUIER PUNTO DE LAS PAREDES DE LAS MISMAS NO DISTE EN NINGÚN CASO MAS DE 5 (CINCO) CM. DE LA SECCIÓN DEL PROYECTO, CUIDÁNDOSE QUE ESTA DESVIACIÓN NO SE REPITA EN FORMA SISTEMÁTICA. EL FONDO DE LA EXCAVACIÓN DEBERÁ SER AFINADO MINUCIOSAMENTE A FIN DE QUE LA TUBERÍA QUE POSTERIORMENTE SE INSTALE EN LA MISMA, QUEDE A LA PROFUNDIDAD SEÑALADA Y CON LA PENDIENTE DEL PROYECTO.

LAS DIMENSIONES DE LAS EXCAVACIONES QUE FORMARAN LAS ZANJAS VARIARAN EN FUNCIÓN DEL DIÁMETRO DE LA TUBERÍA QUE SERÁ ALOJADA EN ELLAS.

LA PROFUNDIDAD DE LA ZANJA SERÁ MEDIDA HACIA ABAJO A CONTAR DEL NIVEL NATURAL DEL TERRENO, HASTA EL FONDO DE LA EXCAVACIÓN.

EL ANCHO DE LA ZANJA SERÁ MEDIDO ENTRE LAS DOS PAREDES VERTICALES PARALELAS QUE LA DELIMITAN.

EL CONTRATISTA DEBERA IMPLEMENTAR UN PROCEDIMIENTO CONSTRUCTIVO ADECUADO, DE TAL MANERA QUE EVITE POSIBLES DERRUMBES EN LAS PAREDES DE LA EXCAVACION, QUEDANDO BAJO LA RESPONSABILIDAD DEL CONTRATISTA, CUALQUIER SOBRE EXCAVACION Y RELLENO PRODUCTO DE ESTA SITUACION.



"2017, Año del Centenario de la Promulgación de la Constitución Política de los Estados Unidos Mexicanos y del Nonagésimo Sexto Aniversario de la Constitución Política Local".

<b>LICITACION:</b> 57057002-012-2017 <b>OBRA:</b> Pavimentación Hidráulica en calle Rómulo Tijerina entre Zacatecas y Campeche, Colonia Lampacitos, en el Municipio de Reynosa, Tamaulipas.		<b>ANEXO AT-16</b>
		HOJA : 53 DE 63
<b>RAZON SOCIAL DEL LICITANTE</b>		<b>FIRMA DEL LICITANTE</b>

EL AFINE DE LOS ÚLTIMOS 10 (DIEZ) CM. DEL FONDO DE LAS EXCAVACIONES SE DEBERÁ EFECTUAR CON LA MENOR ANTICIPACIÓN POSIBLE A LA COLOCACIÓN DE LA TUBERÍA. SI POR EXCESO EN EL TIEMPO TRANSCURRIDO ENTRE EL AFINE DE LA ZANJA Y EL TENDIDO DE LA TUBERÍA SE REQUIERE UN NUEVO AFINE ANTES DE TENDER LA TUBERÍA, ESTE SERÁ POR CUENTA EXCLUSIVA DEL CONTRATISTA.

A ESTE MISMO EFECTO, ANTES DE BAJAR LA TUBERÍA A LA ZANJA O DURANTE SU INSTALACIÓN DEBERÁ EXCAVARSE EN LOS LUGARES EN QUE QUEDARAN LAS JUNTAS, CAVIDADES O "CONCHAS" QUE ALOJEN LAS CAMPANAS O CAJAS QUE FORMARAN LAS JUNTAS, ESTA CONFORMACIÓN DEBERÁ EFECTUARSE INMEDIATAMENTE ANTES DE TENDER LA TUBERÍA.

CUANDO LA RESISTENCIA DEL TERRENO O LAS DIMENSIONES DE LA EXCAVACIÓN SEAN TALES QUE PONGAN EN PELIGRO LA ESTABILIDAD DE LAS PAREDES DE LA EXCAVACIÓN, A JUICIO DEL SUPERVISOR DE OBRA, ESTE ORDENARA AL CONTRATISTA LA COLOCACIÓN DE LOS ADEMES Y PUNTALES QUE JUZGUE NECESARIOS QUE DIRECTA O INDIRECTAMENTE SE DERIVEN POR FALLAS DE LOS MISMOS.

EL SUPERVISOR DE OBRA ESTA FACULTADO PARA SUSPENDER TOTAL O PARCIALMENTE LAS OBRAS CUANDO CONSIDERE QUE EL ESTADO DE LAS EXCAVACIONES NO GARANTIZA LA SEGURIDAD NECESARIA PARA LAS OBRAS Y/O LOS TRABAJOS, HASTA EN TANTO NO SE EFECTÚE LOS TRABAJOS DE ADEME O APUNTALAMIENTO.

EL CRITERIO CONSTRUCTIVO DEL CONTRATISTA SERÁ DE SU ÚNICA RESPONSABILIDAD Y CUALQUIER MODIFICACIÓN, NO SERÁ MOTIVO DE CAMBIO EN EL PRECIO UNITARIO, DEBERÁ TOMAR EN CUENTA QUE SUS RENDIMIENTOS PROPUESTOS SEAN CONGRUENTES CON EL PROGRAMA Y CON LAS RESTRICCIONES QUE PUDIESEN EXISTIR.

EN LA DEFINICIÓN DE CADA CONCEPTO QUEDA IMPLÍCITO EL OBJETIVO DE LA SECRETARÍA DE OBRAS PÚBLICAS, DESARROLLO URBANO Y MEDIO AMBIENTE, EL CONTRATISTA DEBE PROPONER LA MANERA DE EJECUCIÓN Y SU VARIACIÓN AUN A PETICIÓN DE LA SECRETARÍA DE OBRAS PÚBLICAS, DESARROLLO URBANO Y MEDIO AMBIENTE (POR IMPRODUCTIVO) NO SERÁ MOTIVO DE VARIACIÓN EN EL PRECIO UNITARIO; LAS EXCAVACIONES PARA ESTRUCTURAS QUE SEAN REALIZADAS EN LAS ZANJAS (POR EJEMPLO PARA CAJAS DE OPERACIÓN DE VÁLVULAS, POZOS, ETC.), SERÁN LIQUIDADAS CON LOS MISMOS CONCEPTOS DE EXCAVACIONES PARA ZANJAS.



LICITACION: 57057002-012-2017		<b>ANEXO AT-16</b>
OBRA: Pavimentación Hidráulica en calle Rómulo Tijerina entre Zacatecas y Campeche, Colonia Lampacitos, en el Municipio de Reynosa, Tamaulipas.		
		HOJA : 54
		DE 63
RAZON SOCIAL DEL LICITANTE		FIRMA DEL LICITANTE

PARA DETERMINAR LA DISTANCIA ENTRE EL FRENTE DE EXCAVACION Y EL FRENTE DE INSTALACION DE TUBERIA, EL CONTRATISTA DEBERA TOMAR EN CUENTA LA ESTABILIDAD DEL TERRENO.

SE RATIFICARA EL PAGO QUE LA SECRETARÍA DE OBRAS PÚBLICAS, DESARROLLO URBANO Y MEDIO AMBIENTE REALIZA POR LAS EXCAVACIONES, EN FUNCIÓN DE LA SECCIÓN TEÓRICA DEL PROYECTO, POR LO QUE SE DEBERÁN HACER LAS CONSIDERACIONES Y PREVISIONES PARA TAL SITUACIÓN.

NO SE CONSIDERARAN PARA FINES DE PAGO LAS EXCAVACIONES HECHAS POR EL CONTRATISTA FUERA DE LAS LÍNEAS DE PROYECTO, NI LA REMOCIÓN DE DERRUMBES ORIGINADOS POR CAUSAS IMPUTABLES AL CONTRATISTA QUE AL IGUAL QUE LAS EXCAVACIONES QUE EFECTUÉ DEL PROYECTO SERÁN CONSIDERADAS COMO SOBRE-EXCAVACIONES.

LOS TRABAJOS QUE DEBA REALIZAR EL CONTRATISTA PARA EFECTUAR LAS EXCAVACIONES EN AGUA Y CONSERVARLAS EN SECO DURANTE EL TIEMPO DE COLOCACIÓN DE LA TUBERÍA QUEDAN INCLUIDOS DENTRO DE LOS CONCEPTOS RELATIVOS A EXCAVACION EN AGUA.

A MANERA DE RESUMEN SE SEÑALAN LAS ACTIVIDADES FUNDAMENTALES CON CARÁCTER ENUNCIATIVO:

- A).- AFLOJE DEL MATERIAL Y SU EXTRACCIÓN
- B).- AMACICE O LIMPIEZA DE PLANTILLA Y TALUDES DE LA ZANJA Y AFINES.
- C).- REMOCIÓN DEL MATERIAL PRODUCTO DE LAS EXCAVACIONES.
- D).- TRASPALEOS VERTICALES CUANDO ESTOS SEAN PROCEDENTES; Y HORIZONTALES CUANDO SE REQUIERAN.
- E).- CONSERVACIÓN DE LAS EXCAVACIONES HASTA LA INSTALACIÓN SATISFACTORIA DE LAS TUBERÍAS.
- F).- EXTRACCIÓN DE DERRUMBES.
- G) ACARREO DEL MATERIAL NO APROVECHABLE A LOS SITIOS DE TIRO SEÑALADOS EN LOS PLANOS O LAS INDICACIONES DEL SUPERVISOR DE SECRETARÍA DE OBRAS PÚBLICAS, DESARROLLO URBANO Y MEDIO AMBIENTE.

EL PAGO DE LOS CONCEPTOS SE HARÁ EN FUNCIÓN DE LAS CARACTERÍSTICAS DEL MATERIAL Y DE SUS CONDICIONES; ES DECIR, SECO O EN AGUA.

ZONA A.- ZONAS DESPOBLADAS O POBLADAS SIN INSTALACIONES (TOMAS DOMICILIARIAS, DUCTOS ELÉCTRICOS, TELEFÓNICOS O HIDRÁULICOS).



LICITACION: 57057002-012-2017 OBRA: Pavimentación Hidráulica en calle Rómulo Tijerina entre Zacatecas y Campeche, Colonia Lampacitos, en el Municipio de Reynosa, Tamaulipas.		<b>ANEXO AT-16</b>
		HOJA : 55 DE 63
RAZON SOCIAL DEL LICITANTE		FIRMA DEL LICITANTE

ZONA B.- ZONAS POBLADAS CON INSTALACIONES (TOMAS DOMICILIARIAS DUCTOS ELÉCTRICOS, TELEFÓNICOS O HIDRÁULICOS) QUE DIFICULTEN LA EJECUCIÓN DE LA OBRA Y CUYOS DESPERFECTOS SERÁN POR CUENTA DEL CONTRATISTA.

- MEDICION.- LOS CONCEPTOS DE TRABAJO A QUE SE REFIERE ESTAS ESPECIFICACIONES SE MEDIRAN TOMANDO COMO UNIDAD EL METRO CUBICO CON APROXIMACION A DOS DECIMALES (M3).
- BASE DE PAGO.- LOS RELACIONADOS CON ESTA NORMA SE PAGARAN A LOS PRECIOS UNITARIOS QUE ESTABLECE EL CONTRATO DE ACUERDO A LAS CARACTERISTICAS DE LOS MATERIALES Y SUS CONDICIONES POR METRO CUBICO CON APROXIMACION A DOS DECIMALES (M3).
- 3002002 CARGA MECÁNICA Y ACARREO EN CAMIÓN DEL MATERIAL PRODUCTO DE CORTE A TIRO LIBRE FUERA DE LA OBRA, VOLUMEN MEDIDO COMPACTO, INCLUYE: EQUIPO, HERRAMIENTA Y MANO DE OBRA.
- EJECUCION: LA CARGA Y ACARREO PARA EL MATERIAL PRODUCTO DE CORTE ES LA SECUENCIA DE ACTIVIDADES QUE CONTEMPLAN LA CARGA Y TRANSPORTE DEL MATERIAL NO UTIL PARA LOS FINES CONSTRUCTIVOS. ESTE MATERIAL DEBERÁ SER RETIRADO FUERA DE OBRA A TIRO LIBRE, ASI MISMO DEBERAN CONSIDERAR EN SU ANALISIS EL PORCENTAJE DE ABUNDAMIENTO Y PAGO DE REGALIAS EN LOS BANCOS DE DESPERDICIO EN SU CASO.
- MEDICION: EL CONCEPTO DE TRABAJO A QUE SE REFIERE ESTA ESPECIFICACION, SE MEDIRA TOMANDO COMO UNIDAD EL METRO CUBICO. (M3)
- BASE DE PAGO: EL CONCEPTO DE TRABAJO RELACIONADO CON ESTA NORMA SE PAGARA AL PRECIO UNITARIO CON APROXIMACIÓN A DOS DECIMALES QUE SE ESTABLECE EL CONTRATO POR METRO CÚBICO. (M3)
- 3002003 TRATAMIENTO DE TERRACERIAS A NIVEL DE SUB RASANTE DE 15 CM. DE ESPESOR, ESCARIFICADO, ACAMELLONADO, HUMEDECIDO, HOMOGENIZADO, TENDIDO, CONFORMADO Y COMPACTADO AL 90% PROCTOR COMO MINIMO, INCLUYE: PRUEBAS DE LABORATORIO, EQUIPO, HERRAMIENTA Y MANO DE OBRA
- EJECUCION: SE INICIARA CON EL PROCESO DE ESCARIFICACION DEL TERRENO HASTA LA PROFUNDIDAD REQUERIDA DE ACUERDO AL PROYECTO, SE DISGREGARA EL MATERIAL Y DESPUÉS SE ACAMELLONARA PARA INCORPORAR EL AGUA PARA OBTENER LA HUMEDAD OPTIMA NECESARIA, SE PROCEDERÁ A HOMOGENIZAR EL MATERIAL, POSTERIORMENTE SE LLEVARÁ A CABO EL TENDIDO Y COMPACTADO AL 90% DE SU PVSM, SEGÚN LA PRUEBA AASHTO ESTÁNDAR,



"2017, Año del Centenario de la Promulgación de la Constitución Política de los Estados Unidos Mexicanos y del Nonagésimo Sexto Aniversario de la Constitución Política Local".

<b>LICITACION: 57057002-012-2017</b> <b>OBRA: Pavimentación Hidráulica en calle Rómulo Tijerina entre Zacatecas y Campeche, Colonia Lampacitos, en el Municipio de Reynosa, Tamaulipas.</b>		<b>ANEXO AT-16</b>
		HOJA : 56 DE 63
<b>RAZON SOCIAL DEL LICITANTE</b>		<b>FIRMA DEL LICITANTE</b>

CON LAS CARACTERÍSTICAS GEOMÉTRICAS QUE INDIQUE EL PROYECTO U ORDENE LA SECRETARÍA DE OBRAS PÚBLICAS, DESARROLLO URBANO Y MEDIO AMBIENTE, FORMANDO LA CAPA NUEVAMENTE.

EL EQUIPO A UTILIZAR SERÁ MECÁNICO CON LAS CARACTERÍSTICAS APROPIADAS PARA LLEVAR A CABO LOS TRABAJOS.

LAS PRUEBAS DE COMPACTACIÓN REQUERIDAS POR LA SECRETARÍA DE OBRAS PUBLICAS, DESARROLLO URBANO Y MEDIO AMBIENTE DEBERÁN SER REALIZADAS POR UN LABORATORIO CERTIFICADO, DONDE SUS EQUIPOS SE ENCUENTREN EN ÓPTIMAS CONDICIONES DE SERVICIO. EL AGUA A UTILIZAR PARA LA HUMECTACIÓN DEL MATERIAL SERÁ PROPORCIONADA POR LA CONTRATISTA Y ESTARÁ INTEGRADA EN EL COSTO DIRECTO DEL PRESUPUESTO.

MEDICION: EL CONCEPTO DE TRABAJO A QUE SE REFIERE ESTA ESPECIFICACION, SE MEDIRA TOMANDO COMO UNIDAD EL METRO CUADRADO. (M2)

BASE DE PAGO: EL CONCEPTO DE TRABAJO RELACIONADO CON ESTA NORMA SE PAGARA AL PRECIO UNITARIO CON APROXIMACIÓN A DOS DECIMALES QUE SE ESTABLECE EL CONTRATO POR METRO CUADRADO (M2).

3006001 **DESCARGA SANITARIA DE 6.00 MTS DE LONGITUD, A BASE DE TUBO DE PVC S-20 DE 6" DE Ø, INCLUYE: EXCAVACION, RELLENO, MATERIALES, PIEZAS ESPECIALES, HERRAMIENTA Y MANO DE OBRA**

EJECUCION: LA CONTRATISTA CONSIDERARÁ LOS MATERIALES, MANO DE OBRA, PIEZAS ESPECIALES Y HERRAMIENTA NECESARIOS Y EN CANTIDAD SUFICIENTE PARA QUE SE REALICEN SATISFACTORIAMENTE LAS CONEXIONES DE LAS DESCARGAS DE AGUAS RESIDUALES DE LOS PARTICULARES HACIA LAS LÍNEAS DE DRENAJE MUNICIPAL.

UNA VEZ LOCALIZADA LA DESCARGA Y LA LÍNEA PERTENECIENTE A LA RED DE DRENAJE DE LA REGIÓN, SE TOMARÁN NIVELES DE ARRASTRE EN EL SITIO DE UNIÓN PARA GARANTIZAR LA FUNCIONALIDAD, PARA LA CONEXIÓN DE LA DESCARGA CON LA ATARJEA, EL CONTRATISTA UTILIZARA SILLETA, SUJETA POR MEDIO DE ABRAZADERA UNIVERSAL, POSTERIORMENTE COLOCARA CODO DE PVC 6" X 45° SERIE 20 Y FINALMENTE SE COLOCARA EL TUBO DE 6" DE SERIE 20 HASTA LLEGAR AL REGISTRO SANITARIA DE BANQUETA.

LAS TUBERIAS DE LAS DESCARGAS FORMARÁN CON LAS TUBERÍAS DE LA RED, UN ÁNGULO APROXIMADO DE 90 GRADOS EN PLANTA.





"2017, Año del Centenario de la Promulgación de la Constitución Política de los Estados Unidos Mexicanos y del Nonagésimo Sexto Aniversario de la Constitución Política Local".

LICITACION: 57057002-012-2017		<b>ANEXO AT-16</b>
OBRA: Pavimentación Hidráulica en calle Rómulo Tijerina entre Zacatecas y Campeche, Colonia Lampacitos, en el Municipio de Reynosa, Tamaulipas.		
		HOJA : 57
		DE 63
RAZON SOCIAL DEL LICITANTE		FIRMA DEL LICITANTE

SOLO EXCEPCIONALMENTE SE ADMITIRÁN DEFLEXIONES CON ÁNGULOS DISTINTOS AL CITADO.

EL RELLENO SE REALIZARA CON MATERIAL PRODUCTO DE LA EXCAVACION, Y SE COMPACTARÁ EN CAPAS NO MAYORES DE 20 CMS. DE ESPESOR AL 90 % DE LA PRUEBA PROCTOR.

MEDICION: PARA LOS EFECTOS DE MEDICIÓN DE ESTE CONCEPTO DE TRABAJO, SE TOMARÁ COMO UNIDAD DE MEDIDA LA PIEZA.

BASE DE PAGO: EL CONCEPTO DE TRABAJO RELACIONADO CON ESTA NORMA SE PAGARÁ AL PRECIO UNITARIO QUE ESTABLECE EL CONTRATO POR PIEZA.

3006008 REPARACION DE TOMA DOMICILIARIA A BASE DE TUBO DE COBRE (1/2"  $\phi$ ), INCLUYE: EXCAVACION, RELLENO COMPACTADO EN CAPAS DE 20 CM. DE ESPESOR, PIEZAS ESPECIALES, HERRAMIENTA, EQUIPO Y MANO DE OBRA.

DEFINICION Y EJECUCION.- SE ENTENDERÁ POR REPARACIÓN DE TOMA DOMICILIARIA LAS ACTIVIDADES INHERENTES QUE DEBERÁ EJECUTAR EL CONTRATISTA PARA CORREGIR LOS DAÑOS OCASIONADOS A LAS TOMAS POR LOS TRABAJOS DE EXCAVACIÓN DE ZANJA DONDE SE INSTALARAN LAS TUBERÍAS.

LAS REPARACIONES LAS DEBERÁ REALIZAR CON TUBERÍA DE COBRE FLEXIBLE DE 5/8" TIPO "M" MEXICANO, EN EL PRECIO UNITARIO DEBERÁ DE INCLUIR LO SIGUIENTE: MATERIALES, PIEZAS ESPECIALES, SOLDADURA, EXCAVACIÓN, RELLENOS COMPACTADOS CON MATERIAL DE BANCO TIPO CALICHE COMPACTADO AL 85% DE LA PRUEBA PROCTOR.

MEDICION.- LOS CONCEPTOS DE TRABAJO A QUE SE REFIERE ESTAS ESPECIFICACIONES SE MEDIRAN TOMANDO COMO UNIDAD LA TOMA REPARADA.

BASE DE PAGO.- LOS RELACIONADOS CON ESTA NORMA SE PAGARAN A LOS PRECIOS UNITARIOS QUE ESTABLECE EL CONTRATO POR TOMA

3006010 RENIVELACION DE POZO DE VISITA CON BROCAL Y TAPA DE POLIETILENO PRENSADO, INCLUYE: EXCAVACION, DEMOLICION, RELLENO, APLANADO INTERIOR, MATERIALES, HERRAMIENTA Y MANO DE OBRA.

EJECUCION: LA CONTRATISTA REALIZARÁ LA RE-NIVELACIÓN DE LOS POZOS DE VISITA, ENTENDIÉNDOSE POR POZOS DE VISITA A LAS ESTRUCTURAS DISEÑADAS, ESPECIALMENTE PARA EFECTOS DE LIMPIEZA DE LAS TUBERIAS DE ALCANTARILLADO SANITARIO, PARA SU CORRECTA OPERACIÓN, CONSERVACIÓN Y MANTENIMIENTO.



<b>LICITACION: 57057002-012-2017</b> <b>OBRA: Pavimentación Hidráulica en calle Rómulo Tijerina entre Zacatecas y Campeche, Colonia Lampacitos, en el Municipio de Reynosa, Tamaulipas.</b>		<b>ANEXO AT-16</b>
		HOJA : 58 DE 63
<b>RAZON SOCIAL DEL LICITANTE</b>		<b>FIRMA DEL LICITANTE</b>

SE CONSIDERARÁ COMO RE-NIVELACIÓN DE LOS POZOS AL INCREMENTO O DECREMENTO DE SUS NIVELES, A FIN DE QUE NO EXISTAN DIFERENCIA DE NIVELES EN LA RASANTE DEL PAVIMENTO.

ÚNICAMENTE SE REALIZARÁN LOS TRABAJOS CONCERNIENTES A ESTA RENIVELACIÓN CUANDO EXISTAN FÍSICAMENTE LOS POZOS DE VISITA. EN EL SITIO DE LOS TRABAJOS Y QUE LOS NIVELES SUPERIORES DE REMATE TERMINADOS (BROCALES, REJILLAS Y TAPAS) NO COINCIDAN CON LOS NIVELES DE SUPERFICIE DE RODAMIENTO O DE BANQUETA (SEGÚN SEA EL CASO) INDICADOS EN EL PROYECTO.

ESTE CONCEPTO INCLUYE EL RETIRO DEL BROCAL EXISTENTE Y LA DEMOLICION DE LAS PAREDES DEL POZO DE VISITA, HASTA 40 CM DE BAJO DEL NIVEL DEL CORTE DE CAJA INDICADO EN EL PROYECTO, POSTERIORMENTE SE DEBERA TAPAR DE FORMA TEMPORAL EL POZO DE VISITA, CON UNA CAMA DE POLIN DE MADERA DE 4X4" PARA EVITAR QUE EL MATERIAL PRODUCTO DE CORTE AZOLVE EL POZO.

UNA VEZ TAPADO EL POZO DE VISITA, SE REFERENCIARA SU UBICACIÓN, Y SE PROCEDERA A CONSTRUIR LA ESTRUCTURA DE PAVIMENTO, UNA VEZ CONSTRUIDA LA BASE DEL PAVIMENTO, SE REALIZARA LA EXCAVACION PARA UBICAR EL POZO DE VISITA, Y SE RECONSTRUIRA LAS PAREDES DE DICHO POZO, HASTA 14 CM ABAJO DEL NIVEL DE LA RASANTE DE PAVIMENTO, SE DEBERA, ADEMAS INSTALAR LOS ESCALONES NECESARIOS Y EL ZARPEO DE LAS PAREDES INTERIORES DEL POZO DE VISITA

EL BROCAL DE POLIETILENO PENSADO SE COLOCARA ASENTADO CON MORTERO, CEMENTO-ARENA PROP. 1:3 NIVELADO EN SU PARTE SUPERIOR, AL MISMO NIVEL QUE LA RASANTE DE PAVIMENTO, SE RECOMIENDA ESPECIAL ATENCION EN NO COLOCAR MORTERO EN EL PERIMETRO DEL POZO DE VISITA.

AL MOMENTO DE COLAR LA LOSA DE RODAMIENTO, DEBERA ESTAR COLOCADO EL BROCAL, EN CASO CONTRARIO EL SUPERVISOR DE OBRA, NO PERMITIRA EL INICIO DEL COLADO, ESTO, CON LA FINALIDAD DE QUE EL BROCAL QUEDE AHOGADO EN LA LOSA DE RODAMIENTO.

DEBERÁ GARANTIZARSE LA VERTICALIDAD Y NIVELES ADECUADOS, ASÍ COMO LA UNIÓN ENTRE ESTRUCTURAS, DONDE PODRÁ UTILIZARSE UN ADITIVO PARA TAL EFECTO DEL TIPO ADECÓN O SIMILAR PARA UNIR CONCRETO VIEJO CON NUEVO.

TODAS LAS TAPAS DE LOS POZOS DE VISITA DEBERÁN DE ASENTAR PERFECTAMENTE EN TODAS SUS SUPERFICIES DE APOYO PARA EVITAR DETERIORO AL PASO DE LOS VEHÍCULOS.

<b>LICITACION:</b> 57057002-012-2017 <b>OBRA:</b> Pavimentación Hidráulica en calle Rómulo Tijerina entre Zacatecas y Campeche, Colonia Lampacitos, en el Municipio de Reynosa, Tamaulipas.		<b>ANEXO AT-16</b>
		HOJA : 59 DE 63
<b>RAZON SOCIAL DEL LICITANTE</b>		<b>FIRMA DEL LICITANTE</b>

LAS CARACTERÍSTICAS Y CALIDAD DE LOS ACEROS A EMPLEARSE DEBERÁN DE CUMPLIR CON LA NORMATIVIDAD VIGENTE QUE SEÑALA LAS ESPECIFICACIONES CORRESPONDIENTES.

LA CONTRATISTA EJECUTARÁ LOS TRABAJOS AQUÍ DESCRITOS TOMANDO EN CUENTA EN SUS COSTOS, EL MATERIAL, MANO DE OBRA, HERRAMIENTAS Y EQUIPO COMPLEMENTARIO NECESARIO Y SUFICIENTE PARA GARANTIZAR LA EJECUCIÓN DE LOS TRABAJOS EN LOS TIEMPOS QUE MARQUE EL PROGRAMA DE OBRA.

LA EXCAVACIÓN CIRCUNDANTE AL POZO SERÁ A MANO CON PICO Y PALA PARA ASEGURAR NO DAÑAR LA ESTRUCTURA DEL MISMO, HASTA EL NIVEL DE DESPLANTE REQUERIDO.

ESTE CONCEPTO INCLUYE EL SUMINISTRO Y COLOCACION DE BROCAL Y TAPA DE POLIETILENO PRENSADO DE ALTA RESISTENCIA CON SELLO DEL R. AYUNTAMIENTO DE REYNOSA EN RELIEVE.

DISEÑO: CIRCULAR Y CON BASE EN MEDIDAS Y ACOTACIONES.

MATERIAL DE FABRICACION: POLIETILENO: DE ALTA RESISTENCIA.

ESPECIFICACION DEL BROCAL: CUENTA CON LAS SIGUIENTES MEDIDAS; UN DIAMETRO EXTERIOR DE 72 C.M. DIAMETRO INTERIOR DE 58 C.M. Y UNA ALTURA DE 11 C.M. EL ESPESOR DE LA PARED ES DE 3.5 C.M. A SU VEZ CUENTA CON UNA BIZAGRA DE 13.0 C.M. X 10.0 C.M. Y 12 C.M DE ALTURA.CEJA DE APOYO DE 4 C.M.

ESPECIFICACIONES DE LA TAPA: DE TIPO ABIERTO, PARA DRENAJE CUENTA CON UNA BARRENACION PARA EL TORNILLO DE ACERO DE 5/16" DE DIAMETRO QUE SUJETARA LA TAPA AL BROCAL. SU TERMINADO SUPERIOR ES ANTIDERRAPANTE.

ESPECIFICACION DE RESISTENCIA: EL CONJUNTO DE BROCAL Y TAPA PARA POZO DE VISITA TRÁFICO PESADO CUMPLE CON LAS SIGUIENTES ESPECIFICACIONES: RESISTENCIA MAXIMA ALA CARGA DE 20,000 KILOGRAMOS FLEXIÓN AL 75% CON TODA LA CARGA. RECUPECION AL 100% TEXTURA ANTIDERRAPANTE. DENSIDAD MINIMA: 0.926 KG. DENSIDAD MAXIMA 0.940 KG. ABSORCION DE AGUA 0.5 MG 96 HORAS. CONTRACCIÓN 1.5 - 3% RESISTENCIA A LA TENSION: 5.0N/MM2-13.0 N/MM2 DILATAACION: 3.1% RESISTENCIA DIELECTRICA: 700.00 KV/CM.

ESPECIFICACION DE RESISTENCIA: EL MATERIAL ES DENSO, PRENSADO, RIGIDO Y DE ALTA RESISTENCIA A LA COMPRESION, AL DESGASTE POR ABRASION AL



"2017, Año del Centenario de la Promulgación de la Constitución Política de los Estados Unidos Mexicanos y del Nonagésimo Sexto Aniversario de la Constitución Política Local".

<b>LICITACION:</b> 57057002-012-2017 <b>OBRA:</b> Pavimentación Hidráulica en calle Rómulo Tijerina entre Zacatecas y Campeche, Colonia Lampacitos, en el Municipio de Reynosa, Tamaulipas.		<b>ANEXO AT-16</b>
		HOJA : 60 DE 63
<b>RAZON SOCIAL DEL LICITANTE</b>		<b>FIRMA DEL LICITANTE</b>

IMPACTO, AL ATAQUE DE PRODUCTOS QUIMICOS, A LA CARGA DEL TRANSITO VEHICULAR PESADO Y A LA DISGREGACION DEL CUERPO. NO PRESENTA DETERIORO A LOS RAYOS UV, DURABILIDAD Y ALTO RENDIMIENTO, NO DESARROLLA BACTERIAS.

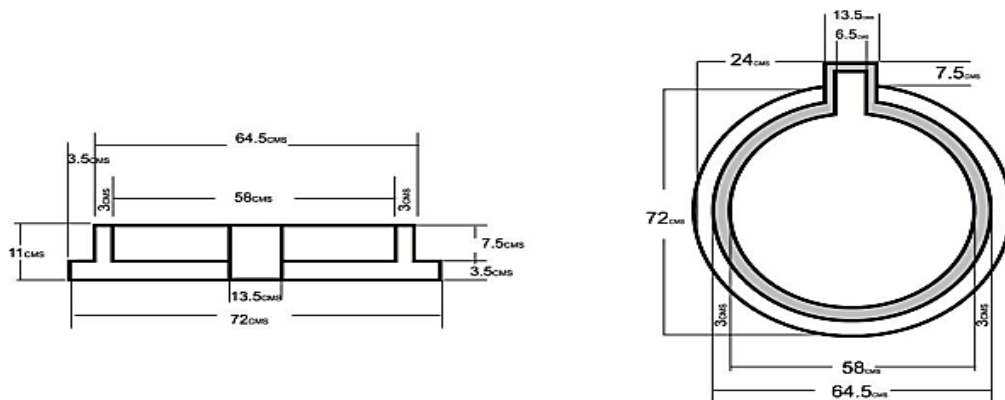

**MEDICION:** PARA LOS EFECTOS DE MEDICIÓN DE ESTE CONCEPTO DE TRABAJO, SE TOMARÁ COMO UNIDAD DE MEDIDA POR POZO.

**BASE DE PAGO:** EL CONCEPTO DE TRABAJO RELACIONADO CON ESTA NORMA SE PAGARÁ AL PRECIO UNITARIO QUE ESTABLECE EL CONTRATO POR POZO CON APROXIMACION A DOS DECIMALES.



"2017, Año del Centenario de la Promulgación de la Constitución Política de los Estados Unidos Mexicanos y del Nonagésimo Sexto Aniversario de la Constitución Política Local".

LICITACION: 57057002-012-2017 OBRA: Pavimentación Hidráulica en calle Rómulo Tijerina entre Zacatecas y Campeche, Colonia Lampacitos, en el Municipio de Reynosa, Tamaulipas.		<b>ANEXO AT-16</b>
		HOJA : 61 DE 63
RAZON SOCIAL DEL LICITANTE	FIRMA DEL LICITANTE	

EJEMPLO

ESPECIFICACIÓN DEL LETRERO DE IDENTIFICACIÓN DE OBRA EL CUAL DEBERÁN DE COLOCAR AL INICIO DE LOS TRABAJOS.

LETRERO DE OBRA HORIZONTAL

 <p>AYUNTAMIENTO <b>REYNOSA</b> 2016 - 2018</p>	<p><b>NOMBRE DE LA OBRA</b> Numero de beneficiados</p>
	<p>NOMBRE DE LA COLONIA N°. DE CONTRATO METAS RECURSOS CONTRATISTA</p>
	<a href="http://www.reynosa.gob.mx">www.reynosa.gob.mx</a>

LOGOTIPOS DEL MUNICIPIO EN COLORES OFICIALES ACTUALES CON MEDIDAS DE 42X14 CMS.  
POSTE DE PTR PINTADO EN ESMALTE BLANCO

POSTE DE PTR PINTADO EN ESMALTE BLANCO

ESPECIFICACIONES:

ANUNCIO DE OBRA DE 1.22 X 2.44 MTS., CON BASTIDOR DE PERFIL PTR DE 1 1/2" CAL. 14 Y LAMINA NEGRA CAL. 20 CON POSTES DE 1.30 MTS DE ALTURA LIBRE A LA BASE INFERIOR DEL ANUNCIO DE PERFIL PTR DE 1 1/2" X 1 1/2" CAL. 14. LA LAMINA INCLUYE: PINTURA DE FONDO ESMALTE COLOR BLANCO A DOS MANOS, ROTULADO A UN A CARA CON VINILETRAS Y LOGOTIPOS POR COMPUTADORA EN LAS MEDIDAS, TIPO DE LETRA (NEGRA) Y COLORES ESPECIFICADOS POR LA SECRETARÍA DE OBRAS PÚBLICAS, DESARROLLO URBANO Y MEDIO AMBIENTE., INCLUYE

"2017, Año del Centenario de la Promulgación de la Constitución Política de los Estados Unidos Mexicanos y del Nonagésimo Sexto Aniversario de la Constitución Política Local".

<b>LICITACION:</b> 57057002-012-2017 <b>OBRA:</b> Pavimentación Hidráulica en calle Rómulo Tijerina entre Zacatecas y Campeche, Colonia Lampacitos, en el Municipio de Reynosa, Tamaulipas.		<b>ANEXO AT-16</b>
		HOJA : 62
		DE 63
RAZON SOCIAL DEL LICITANTE	FIRMA DEL LICITANTE	

**TIPO DE LETRA:**

PARA TODOS LOS PUNTOS SOLICITADOS, NOMBRE DE LA OBRA ETC. EL TIPO DE LETRA DEBE SER MONSERRAT LIGHT EN MAYUSCULAS.

LOS DATOS QUE DEBERAN APARECER EL ANUNCIO DE OBRA SON LOS SIGUIENTES:

NOMBRE DE LA OBRA  
 NOMBRE DE LA COLONIA  
 N°. DE CONTRATO  
 METAS  
 RECURSOS  
 CONTRATISTA

**ESPECIFICACIONES:**

LOGOTIPOS DEL MUNICIPIO EN COLORES OFICIALES ACTUALES CON MEDIDAS DE 42X14 CMS. POSTE DE PTR PINTADO EN ESMALTE BLANCO

NOTA.- SE DEBERA COLOCAR UNA IMAGEN DE ACUERDO AL PROYECTO A REALIZAR, EN EL RECUADRO DONDE APARECEN LOS DATOS DEL CONTRATO.

**LETRERO DE OBRA VERTICAL**

"2017, Año del Centenario de la Promulgación de la Constitución Política de los Estados Unidos Mexicanos y del Nonagésimo Sexto Aniversario de la Constitución Política Local".

<b>LICITACION:</b> 57057002-012-2017 <b>OBRA:</b> Pavimentación Hidráulica en calle Rómulo Tijerina entre Zacatecas y Campeche, Colonia Lampacitos, en el Municipio de Reynosa, Tamaulipas.		<b>ANEXO AT-16</b>
		HOJA : 63 DE 63
RAZON SOCIAL DEL LICITANTE	FIRMA DEL LICITANTE	



AYUNTAMIENTO  
**REYNOSA**  
2016 - 2018

**NOMBRE DE  
LA OBRA**

Numero de beneficiarios

NOMBRE DE LA COLONIA  
N°. DE CONTRATO  
METAS  
RECURSOS  
CONTRATISTA



TIEMPO DE TODOS  
[www.reynosa.gob.mx](http://www.reynosa.gob.mx)

EL LETRERO DE OBRA EN SU VERSIÓN VERTICAL SE UTILIZARÁ SOLO EN LOS CASOS DONDE EL ESPACIO SEA REDUCIDO.

CON OBJETO DE NO INTERRUMPIR LA CIRCULACIÓN DE VEHÍCULOS EL LICITANTE EN SUS INDIRECTOS DE OBRA, DEBERÁ CONSIDERAR LO NECESARIO PARA LA CONSTRUCCIÓN, COLOCACIÓN, MOVIMIENTOS Y MANTENIMIENTO DE SEÑALAMIENTOS Y ANUNCIOS DE PRECAUCION.